



Panasonic®

BEDIENUNGSANLEITUNG

Personal Computer

Modell-Nr. **CF-51**-Serie

Inhalt

Erste Schritte

Einführung	2
Read-Me-First-Dokument	3
Beschreibung der Komponenten	9
Erste Inbetriebnahme	11

Erste Schritte

Nützliche Informationen

Online-Handbuch	14
Handhabung und Wartung	15
Festplatten-Löschprogramm	17
Neuinstallieren von Software.....	18

Nützliche Informationen

Problemlösung

Fehlercode/Meldung	20
Problembehebung (Grundlagen)	21

Problemlösung

Anhang

LIMITED USE LICENSE AGREEMENT	25
LIMITED USE LIZENZVEREINBARUNG	26
Spezifikationen.....	27





Anhang

Weitere Informationen zum Computer finden Sie im Bildschirm-Handbuch. So rufen Sie das Online-Handbuch auf.
→ Seite 14 "Online-Handbuch"

Einführung

Vielen Dank, dass Sie sich für einen Computer von Panasonic entschieden haben. Um optimale Leistung und Sicherheit zu erhalten, lesen Sie diese Anleitung gründlich.

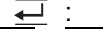
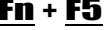
■ Begriffe und Abbildungen in dieser Anleitung

 VORSICHT :	Zustände, die eine geringfügige oder mittelschwere Verletzungsgefahr bergen.
 HINWEIS :	Nützliche Fakten oder hilfreiche Informationen.
 :	Drücken Sie die [Eingabe]-Taste.
 Fn + F5 :	Bedeutet: Halten Sie die Taste [Fn] gedrückt und drücken Sie dann die Taste [F5].
[Start] - [Ausführen] :	Bedeutet: Klicken Sie auf [Start] und dann auf [Ausführen]. Bei einigen Anwendungen müssen Sie eventuell doppelklicken.
 → :	Verweist auf eine Seite in dieser Bedienungsanleitung oder im Reference Manual.
 :	Verweist auf das Online-Handbuch.

- Einige Abbildungen wurden zum besseren Verständnis vereinfacht und können sich vom Gerät unterscheiden.
- Falls sich ein Anwender ohne "Administratorberechtigung" angemeldet hat, sind einige Funktionen eventuell nicht ausführbar und es kann sein, dass einige Bildschirme nicht wie in diesem Handbuch gezeigt dargestellt werden.
- Informieren Sie sich über Aktuelles, zum Beispiel über optionale Produkte in Katalogen, etc.
- In dieser Anleitung werden Namen und Begriffe wie nachstehend bezeichnet:
 - "Microsoft® Windows® XP Professional Service Pack 2 mit Advanced Security Technologies" als "Windows" oder "Windows XP"
 - "WinDVD™ 5 (OEM-Version)" als "WinDVD"
 - "B's Recorder GOLD8 BASIC" als "B's Recorder"
 - "B's CLiP 6" als "B's CLiP"
 - DVD-ROM- & CD-R/RW-Laufwerke sowie DVD-MULTI-Laufwerke werden kurz als "CD/DVD-Laufwerk" bezeichnet
 - Runde Medien wie DVD-ROM und CD-ROM werden als "Discs" bezeichnet.

■ Urheberrecht

Dieses Handbuch ist durch Matsushita Electric Industrial Co., Ltd. urheberrechtlich geschützt, wobei alle Rechte vorbehalten sind. Teile dieses Handbuchs dürfen ohne die vorherige schriftliche Genehmigung durch Matsushita Electric Industrial Co., Ltd. in keiner Form reproduziert werden.

Es wird keine Patenthaftung in Bezug auf die Verwendung der hierin enthaltenen Informationen angenommen.

© 2006 Matsushita Electric Industrial Co., Ltd. Alle Rechte vorbehalten.

■ Ausschlussklausel

Änderungen der technischen Daten und Handbücher des Computers sind ohne vorherige Ankündigung vorbehalten. Matsushita Electric Industrial Co., Ltd. übernimmt keine Haftung für Schäden, die direkt oder indirekt aus Fehlern, Auslassungen oder Abweichungen zwischen dem Computer und den Handbüchern entstehen.

■ Markenzeichen

Microsoft®, Windows® und das Windows-Logo sind eingetragene Markenzeichen der Microsoft Corporation in den USA und/oder anderen Ländern.

Intel, Core, Viiv, Centrino und PROSet sind entweder eingetragene Markenzeichen oder Markenzeichen der Intel Corporation.

SD Logo ist ein Markenzeichen.



Adobe, das Adobe-Logo und Adobe Reader sind entweder eingetragene Markenzeichen oder Markenzeichen von Adobe Systems Incorporated in den USA und/oder anderen Ländern.

Bluetooth ist ein Markenzeichen der Bluetooth SIG, Inc., USA und lizenziert für Matsushita Electric Industrial Co., Ltd.

WinDVD™ ist ein Markenzeichen von InterVideo, Inc.

Panasonic® ist ein eingetragenes Markenzeichen der Matsushita Electric Industrial Co., Ltd.

Namen von Produkten, Marken, usw., die in diesem Handbuch erwähnt werden, sind Warenzeichen oder eingetragene Warenzeichen der jeweiligen Eigentümer-Unternehmen.

Read-Me-First-Dokument

Modelle für Europa

<Nur für Modelle mit dem "CE"-Zeichen an der Unterseite des Computers>



Konformitätserklärung (DoC)

"Wir erklären hiermit, daß dieser Personalcomputer mit den notwendigen Anforderungen und anderen relevanten Bedingungen der Direktive 1999/5/EC übereinstimmt."

Hinweis:

Falls Sie (ausführlichere) Informationen bezüglich dieser Konformitätsdeklaration (DoC) benötigen, dann setzen Sie sich bitte mit unserer Webadresse: <http://www.doc.panasonic.de>

Kontakt:

Panasonic Services Europe
A Division of Panasonic Marketing Europe GmbH
Panasonic Testing Centre

NetzanschlußNetzanschluß

Diese Terminalausrüstung ist zum Anschluß an die folgenden öffentlichen Netzwerke vorgesehen:

In allen Ländern des europäischen Wirtschaftsbereiches:

- Öffentlich geschaltete Telefonnetzwerke

Technische Merkmale

Die Terminalausrüstung enthält die folgenden Merkmale:

- DTMF-Tastwahl
- Maximaler Bitrate-Empfangsmodus: 56 kbit/s
- Maximaler Bitrate-Sendemodus: 33,6 kbit/s

Dieses Produkt ist zur Netzanpassung an die folgenden öffentlich geschalteten Telekommunikationsnetzwerke in Großbritannien, Irland, den Niederlanden, Schweden, Dänemark, Finnland, der Schweiz, Luxemburg, Belgien, Frankreich, Deutschland, Spanien, Portugal, Island, Griechenland, Italien, Norwegen und Österreich konzipiert.

18-G-1

<Nur für Modelle mit dem "CE Ⓢ"-Zeichen an der Unterseite des Computers>



Konformitätserklärung (DoC)

"Wir erklären hiermit, daß dieser Personalcomputer mit den notwendigen Anforderungen und anderen relevanten Bedingungen der Direktive 1999/5/EC übereinstimmt."

Hinweis:

Falls Sie einen Kopie der ursprünglichen Herstellererklärungen unserer Produkte erhalten möchten, die sich auf R&TTE bezieht, besuchen Sie bitte unsere Web-Adresse: <http://www.doc.panasonic.de>

Kontakt:

Panasonic Services Europe
A Division of Panasonic Marketing Europe GmbH
Panasonic Testing Centre

25-G-1

Länderinformationen für die Radioanwendung:

Das Vereinigte Königreich, Die Bundesrepublik Deutschland, Das Königreich Belgien, Die Schweizerische Eidgenossenschaft, Luxemburg, Litauen, Estland, Slowenien, Lettland, Ungarn, Polen, Schweden, Italien, Irland, Rumänien, Tschechien, Slowakei, Die Niederlande, Portugal, Frankreich, Norwegen, Österreich, Finnland, Spanien, Dänemark, Griechenland

25-G-2-1

Models for UK

Warning

This apparatus must be earthed for your safety.

To ensure safe operation the three-pin plug must be inserted only into a standard three-pin power point which is effectively earthed through the normal household wiring.

Extension cords used with the equipment must be three-core and be correctly wired to provide connection to earth.

Wrongly wired extension cords are a major cause of fatalities.

The fact that the equipment operates satisfactorily does not imply that the power point is earthed and that the installation is completely safe.

For your safety, if you have any doubt about the effective earthing of the power point, consult a qualified electrician.

FOR YOUR SAFETY PLEASE READ THE FOLLOWING TEXT CAREFULLY

This appliance is supplied with a moulded three pin mains plug for your safety and convenience. A 3 amp fuse is fitted in this plug.

Should the fuse need to be replaced please ensure that the replacement fuse has a rating of 3 amps and that it is approved by ASTA or BSI to BS 1362.

Read-Me-First-Dokument

Check for the ASTA mark  or the BSI mark  on the body of the fuse.

If the plug contains a removable fuse cover you must ensure that it is refitted when the fuse is replaced. If you lose the fuse cover the plug must not be used until a replacement cover is obtained.

A replacement fuse cover can be purchased from your local Panasonic Dealer.

IF THE FITTED MOULDED PLUG IS UNSUITABLE FOR THE SOCKET OUTLET IN YOUR HOME THEN THE FUSE SHOULD BE REMOVED AND THE PLUG CUT OFF AND DISPOSED OF SAFELY.

THERE IS A DANGER OF SEVERE ELECTRICAL SHOCK IF THE CUT OFF PLUG IS INSERTED INTO ANY 13 AMP SOCKET.

If a new plug is to be fitted please observe the wiring code as shown below. If in any doubt please consult a qualified electrician.

Warning: THIS APPLIANCE MUST BE EARTHED.

Important

The wires in this mains lead are coloured in accordance with the following code:

Green-and-yellow: Earth
Blue: Neutral
Brown: Live

As the colours of the wires in the mains lead of this apparatus may not correspond with the coloured markings identifying the terminals in your plug, proceed as follows:

The wire which is coloured GREEN-and-YELLOW must be connected to the terminal in the plug which is marked by the letter E or by the safety earth symbol  coloured GREEN or GREEN-and-YELLOW.

The wire which is coloured Blue must be connected to the terminal which is marked with the letter N or coloured BLACK.
The wire which is coloured Brown must be connected to the terminal which is marked with the letter L or coloured RED.

The mains plug on this equipment must be used to disconnect the mains power.

Please ensure that a socket outlet is available near the equipment and shall be easily accessible.

■ How to replace the fuse

Open the fuse compartment with a screwdriver and replace the fuse.

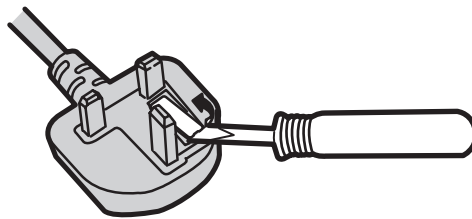

Warnings

- This equipment is not designed for connection to an IT power system.
(An IT system is a system having no direct connections between live parts and Earth; the exposed-conductive-parts of the electrical installation are earthed.
An IT system is not permitted where the computer is directly connected to public supply systems in the U.K.)
- Disconnect the mains plug from the supply socket when the computer is not in use.

This equipment is produced to BS800/1983.

8-E-1

Pour la France

Bande de fréquences restreinte: Lors de l'utilisation de cet appareil sur le territoire français, vous ne pouvez le faire qu'en utilisant les bandes de fréquences 10 et 11 (respectivement 2.457 MHz et 2.462 MHz). L'utilisation de cet appareil sur une autre bande prise en charge par celui-ci est interdite. Une utilisation à l'extérieur n'est pas autorisée.

25-F-1

Per l'Italia

Per l'uso negli interni è necessaria una licenza. L'uso con le installazioni esterne non è permesso.

25-It-1

Wichtige Sicherheitshinweise

Beim Gebrauch von Telefongeräten sollten stets grundlegende Sicherheitsvorkehrungen befolgt werden, um das Risiko von Bränden, elektrischen Schlägen und Verletzungen zu vermeiden. Dazu gehören:

1. Verwenden Sie dieses Produkt nicht in der Nähe von Wasser, z. B. in der Nähe von Badewannen, Waschschüsseln, Spülbecken oder Waschkübeln, in feuchten Kellerräumen oder in der Nähe von Schwimmbecken.
2. Vermeiden Sie die Verwendung von Telefonen (außer schnurlosen Geräten) während eines Gewitters. Es kann ein geringes Risiko durch von Blitzen verursachten elektrischen Schlägen bestehen.
3. Verwenden Sie kein Telefon in der unmittelbaren Umgebung eines Gaslecks, um dieses zu melden.
4. Verwenden Sie nur die Stromkabel und Batterien, auf die in diesem Handbuch verwiesen wird. Werfen Sie Batterien nicht ins Feuer. Sie können explodieren. Überprüfen Sie die kommunalen Vorschriften auf spezielle Anweisungen zur Entsorgung.

Hinweise für den Benutzer

<Nur für Modelle mit Wireless LAN und/oder Bluetooth>

Dieses Produkt und Ihre Gesundheit

Wie andere Funkgeräte strahlt auch dieses Produkt elektromagnetische Funkfrequenzenergie ab. Die Strahlung ist allerdings weit weniger stark als bei drahtlosen Geräten wie beispielsweise einem Handy.

Da sich dieses Produkt im Rahmen der Richtlinien bewegt, die für Funkfrequenz-Sicherheitsstandards und Empfehlungen Geltung haben, gehen wir davon aus, dass es gefahrlos von Verbrauchern eingesetzt werden kann. Diese Standards und Empfehlungen spiegeln den Konsensus der wissenschaftlichen Gemeinschaft wider und sind das Ergebnis der Arbeit von Sachverständigen und wissenschaftlichen Ausschüssen, welche sich laufend mit der einschlägigen Fachliteratur und den Forschungsergebnissen auseinandersetzen.

Es kann Fälle geben, in denen der Eigentümer eines Gebäudes oder der Zuständige einer Organisation den Einsatz dieses Produkts in einer bestimmten Situation oder Umgebung einschränkt oder untersagt. Dazu können zählen:

- Benutzung dieses Produktes in Flugzeugen oder
- In jeder anderen Umgebung, in der die Gefahr von Störungen anderer Geräte oder Dienste möglich oder offensichtlich ist.

Sollten Sie nicht sicher sein, welche Richtlinien und Vorschriften für den Gebrauch von drahtlosen Geräten innerhalb einer bestimmten Organisation oder Umgebung (z. B. in Flughäfen) gelten, empfehlen wir Ihnen, sich vor dem Einschalten des Gerätes entsprechend zu informieren und gegebenenfalls eine Genehmigung einzuholen.

Regulierungsinformation

Wir sind in keiner Weise verantwortlich für Störungen des Funkverkehrs oder von Fernsehgeräten, die durch eigenmächtige Änderungen an diesem Produkt verursacht werden. Die Beseitigung solcher, durch unbefugte Änderungen verursachten, Störungen obliegt der alleinigen Verantwortlichkeit des Benutzers.

Weder wir noch unsere autorisierten Händler und Verkäufer können für Schäden oder für die Verletzung von gesetzlichen Vorschriften haftbar gemacht werden, die durch die Zuwiderhandlung gegen diese Richtlinien entstehen

26-G-1

Lithium-Batterie

Lithium-Batterie!

Dieser Computer enthält eine Lithium-Batterie, die es ermöglicht, dass das Datum, die Zeit und andere Daten gespeichert werden. Die Batterie sollte nur durch autorisiertes Servicepersonal ausgetauscht werden.

Warnung! Ein Explosionsrisiko, verursacht durch nicht korrekte Installation oder Missbrauch, kann vorkommen.

15-G-1

Sicherheitshinweis zum CD/DVD-Laufwerk

WARNUNG!

DIESES PRODUKT ERZEUGT LASERSTRAHLUNG.

DURCHFÜHRUNG ANDERER VORGÄNGE ALS DER HIER ANGEgebenEN KANN ZU GEFÄHRLICHER STRAHLUNG FÜHREN. REPARATUREN DÜRFEN NUR VON QUALIFIZIERTEM FACHPERSONAL DURCHGEFÜHRT WERDEN.

12-G-1

Sicherheitsinformationen für Lasergeräte gelten nur bei installierten Laufwerken mit Laser.

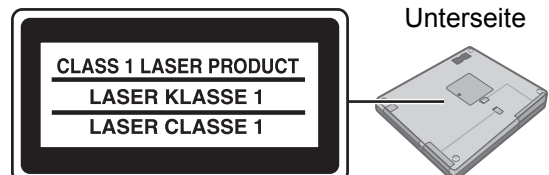

802.11a Wireless LAN-Kanal

Verwenden Sie folgende Kanäle für das 802.11a Wireless LAN.

- **Großbritannien, Italien, Deutschland, Finnland, Norwegen, Niederlande, Spanien, Schweiz, Österreich, Belgien**

Kanäle 36, 40, 44, 48, 52, 56, 60, 64 (stehen nur Innen zur Verfügung)

Kanäle 100, 104, 108, 112, 116, 120, 124, 128, 132, 136, 140

- **Schweden**

Kanäle 36, 40, 44, 48, 52, 56, 60, 64 (stehen nur Innen zur Verfügung)

Kanäle 100, 104, 108, 112, 116, 120, 124, 128, 132, 136, 140 (stehen nur Innen zur Verfügung)

- **Frankreich**

Kanäle 36, 40, 44, 48, 52, 56, 60, 64 (stehen nur Innen zur Verfügung)

34-G-1

Benutzerinformationen zur Entsorgung von elektrischen und elektronischen Geräten (private Haushalte)

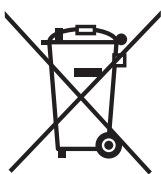

Entsprechend der grundlegenden Firmengrundsätzen der Panasonic-Gruppe wurde ihr Produkt aus hochwertigen Materialien und Komponenten entwickelt und hergestellt, die recycelbar und wieder verwendbar sind.

Dieses Symbol auf Produkten und/oder begleitenden Dokumenten bedeutet, dass elektrische und elektronische Produkte am Ende ihrer Lebensdauer vom Hausmüll getrennt entsorgt werden müssen.

Bringen Sie bitte diese Produkte für die Behandlung, Rohstoffrückgewinnung und Recycling zu den eingerichteten kommunalen Sammelstellen bzw.

Wertstoffsammelhöfen, die diese Geräte kostenlos entgegennehmen.

Die ordnungsgemäße Entsorgung dieses Produkts dient dem Umweltschutz und verhindert mögliche schädliche Auswirkungen auf Mensch und Umwelt, die sich aus einer unsachgemäßen Handhabung der Geräte am Ende Ihrer Lebensdauer ergeben könnten.

Genauere Informationen zur nächstgelegenen Sammelstelle bzw. Recyclinghof erhalten Sie bei Ihrer Gemeindeverwaltung.

Für Geschäftskunden in der Europäischen Union

Bitte treten Sie mit Ihrem Händler oder Lieferanten in Kontakt, wenn Sie elektrische und elektronische Geräte entsorgen möchten. Er hält weitere Informationen für Sie bereit.

Informationen zur Entsorgung in Ländern außerhalb der Europäischen Union

Dieses Symbol ist nur in der Europäischen Union gültig.

36-G-1

Vorsichtsmaßnahmen

DIESES PRODUKT IST NICHT ZUR VERWENDUNG INNERHALB VON GERÄTEN ODER SYSTEMEN GEDACHT, DIE ZUR STEUERUNG VON NUKLEARANLAGEN, ZUR FLUGSICHERUNG ODER ZUM EINSATZ IN FLUGZEUGCOCKPITS DIENEN^{*1}. PANASONIC KANN FÜR KEINE SCHÄDEN HAFTBAR GEMACHT WERDEN, DIE AUS DER VERWENDUNG DIESES PRODUKTS FÜR DIE OBEN GENANNTEN ZWECKE ENTSTEHEN.

^{*1} GERÄTE/SYSTEME FÜR FLUGZEUGCOCKPITS sind Class2 Electrical Flight Bag (EFB) Systeme und Class1 EFB Systeme, wenn sie während kritischer Flugphasen (z. B. Start und Landung) verwendet werden oder am Flugzeug fest eingebaut sind. Class1 EFB Systeme und 2 EFB Systeme werden definiert durch die FAA: AC (Advisory Circular) 120-76A oder die JAA: JAA TGL (Temporary Guidance Leaflets) No.36.

Panasonic kann keine Garantie für Anforderungen bezüglich technischer Daten, Technologien, Zuverlässigkeit, Sicherheit (z. B. Brennbarkeit/Rauch/Giftigkeit/Radiofrequenzstrahlung, usw.) übernehmen, die in Verbindung mit Flugverkehrsstandards stehen und die die technischen Daten unserer COTS (Commercial-Off-The-Shelf) Produkte übertreffen.

39-G-1

Dieser Computer ist nicht für die Verwendung innerhalb von medizinischen Geräten gedacht, z. B. Lebenserhaltungssystemen, Flugsicherungssystemen oder anderen Geräten oder Systemen, die der Erhaltung oder Sicherheit von Menschenleben dienen. Panasonic kann für keinerlei Schäden oder Verluste haftbar gemacht werden, die aus der Verwendung dieses Geräts innerhalb dieser Art von Geräten oder Systemen entstehen.

Bei der Entwicklung dieses Computers wurde unter anderem besonders auf Stoßfestigkeit des Displays und der Festplatte sowie auf den Schutz der Tastatur vor Spritzwasser geachtet. Wir übernehmen jedoch keinerlei Garantie dafür, dass diese Vorkehrungen vor entsprechenden Schäden schützen. Dieses Gerät ist ein Präzisionsinstrument und sollte dementsprechend sorgfältig behandelt werden.

Bei Auftreten von Fehlfunktionen sofort das Netzka- bel ausstecken und das Akkupack entfernen

- Computer ist beschädigt
- Fremdkörper im Computer
- Rauchentwicklung
- Ungewöhnlicher Geruch
- Ungewöhnlich heiß

Bei Weiterverwendung des Computers unter den oben aufgeführten Bedingungen besteht Brand- oder Stromschlaggefahr.

- Bei Auftreten von Fehlfunktionen, schalten Sie das Gerät sofort aus, entfernen Sie das Netzkabel und dann das Akkupack.

Berühren Sie bei Gewittern weder den Computer noch daran angeschlossene Kabel
Es besteht Stromschlaggefahr.

Schließen Sie das Netzteil auf keinen Fall an einer anderen Stromquelle als einer normalen Wechselstrom-Steckdose an

Andernfalls kann es durch Überhitzung zu einem Brand kommen. Durch Anschluss an einen Gleichstrom-/Wechselstromkonverter (Wechselrichter) kann das Netzteil beschädigt werden. Schließen Sie in einem Flugzeug das Netzteil/Ladegerät nur an Wechselstromanschlüssen an, die für derartige Verwendung zugelassen sind.

Achten Sie darauf, dass Netzkabel, Netzanschluss oder Netzteil nicht beschädigt werden

Beschädigen oder verändern Sie das Kabel nicht, bringen Sie es nicht in die Nähe von heißen Werkzeugen, biegen oder verdrehen Sie es nicht, ziehen Sie nicht gewaltsam daran, stellen Sie keine schweren Gegenstände darauf und wickeln Sie es nicht zu eng zusammen.

Die Weiterverwendung eines beschädigten Kabels kann zu Bränden, Kurzschlüssen oder Stromschlägen führen.

Das Ein- oder Ausstecken des Netzsteckers darf nicht mit nassen Händen erfolgen

Es besteht Stromschlaggefahr.

Befreien Sie den Netzstecker regelmäßig von Staub und anderen Rückständen

Wenn Staub oder andere Rückstände sich auf dem Stecker ansammeln, kann es durch Feuchtigkeit usw. zu Schäden an der Isolierung kommen, die zu einem Brand führen können.

- Stecken Sie den Netzstecker aus und wischen Sie ihn mit einem trockenen Tuch ab. Ziehen Sie den Netzstecker ab, wenn der Computer über längere Zeit nicht verwendet wird.

Stecken Sie den Netzstecker bis zum Anschlag ein

Wenn der Stecker nicht ganz eingesteckt ist, kann es durch Überhitzung oder Stromschläge zu einem Brand kommen.

- Verwenden Sie keine beschädigten oder lockeren Steckdosen.

Stellen Sie keine Behälter mit Flüssigkeit oder Metallobjekte auf dem Computer ab

Falls Wasser oder sonstige Flüssigkeiten, Büroklammern, Münzen oder Fremdkörper in den Computer geraten, besteht Brand- und Stromschlaggefahr.

- Wenn Fremdkörper hineingelangen sollten, schalten Sie das Gerät sofort aus, entfernen Sie das Netzkabel und dann das Akkupack. Wenden Sie sich anschließend an den technischen Kundendienst.

Computer nicht zerlegen

Im Innern gibt es Bereiche mit Hochspannung, an denen Sie bei Berührung einen elektrischen Schlag erhalten können. Berühren Sie keine Kontaktstifte und Platinen im Innern und achten Sie darauf, dass keine Fremdkörper hinein gelangen. Ebenfalls kann es durch Umbau oder Zerlegung zu einem Brand kommen.

Halten Sie SD-Speicherkarten von Kindern und Kleinkindern fern

Ein (versehentliches) Verschlucken kann zu Verletzungen führen. Sollte ein Kleinteil verschluckt werden, suchen Sie unverzüglich einen Arzt auf.

Stellen Sie den Computer nicht auf instabilen Oberflächen ab

Durch Umkippen kann der Computer umfallen oder herunterfallen, was zu Verletzungen führen kann.

Nicht beschweren

Durch Umkippen kann der Computer umfallen oder herunterfallen, was zu Verletzungen führen kann.

Bringen Sie den Computer nicht in die Umgebung von Wasser, Feuchtigkeit, Dampf, Staub, öligen Dämpfen usw.
Dies kann zu Bränden oder elektrischen Schlägen führen.

Bewahren Sie den Computer nicht für längere Zeit in Umgebungen mit hohen Temperaturen auf, z. B. in einem durch Sonneneinstrahlung aufgeheizten Fahrzeug

Durch Aufbewahren des Computers an Orten mit extrem hohen Temperaturen, z. B. in einem durch Sonneneinstrahlung aufgeheizten Fahrzeug oder durch direkte Sonneneinstrahlung, kann das Gehäuse verformt und können Schäden an den internen Bauteilen verursacht werden. Durch längeren Einsatz unter solchen Bedingungen kann es zu Kurzschlüssen oder defekten Isolierungen kommen, die wiederum zu Bränden oder elektrischen Schlägen führen können.

Lüftungsöffnung nicht verdecken

Andernfalls kann es zu einer inneren Überhitzung kommen, die einen Brand hervorrufen kann.

Beim Ausstecken des Netzkabels am Stecker ziehen

Durch Ziehen am Kabel kann dieses beschädigt werden, was zu einem Brand oder elektrischen Schlägen führen kann.

Den Computer bei angeschlossenem Netzkabel nicht bewegen

Das Netzkabel kann beschädigt werden, was zu einem Brand oder elektrischen Schlägen führen kann.

- Bei beschädigtem Netzkabel den Netzstecker sofort ausstecken.

Verwenden Sie nur das angegebene Netzteil für den Computer

Die Verwendung eines anderen Netzteils als des mitgelieferten (am Computer befestigt oder durch Panasonic mitgeliefert) kann zu einem Brand führen.

Setzen Sie das Netzteil keinen starken Stößen aus

Verwendung des Netzteils nachdem es einem starken Stoß ausgesetzt war, wie zum Beispiel nach einem Fall, kann zu Stromschlägen, Kurzschlüssen oder Bränden führen.

Machen Sie jede Stunde eine Pause von 10-15 Minuten

Die Arbeit am Computer über längere Zeit kann schädliche Auswirkungen auf die Gesundheit von Augen oder Händen haben.

Nicht in das CD/DVD-Laufwerk blicken

Der direkte Blick in die interne Laser-Lichtquelle kann zu Augenschäden führen.

Keine CDs mit Rissen oder Verformungen verwenden

Auf Grund der hohen Rotationsgeschwindigkeit können beschädigte CDs auseinander brechen und Verletzungen verursachen.

- CDs, die keine runde Form aufweisen oder mit Klebstoffen repariert wurden, sind ähnlich gefährlich und sollten daher nicht verwendet werden.

Stellen Sie bei Verwendung von Kopfhörern die Lautstärke nicht zu hoch ein

Durch das Hören bei zu hoher Lautstärke über längere Zeit kann das Gehör überreizt werden, was zu Hörverlusten führen kann.

Verwenden Sie das Modem mit einer normalen Telefonleitung

Verbindungen mit einer internen Telefonleitung (lokale Nebenstellenanlage) in einem Unternehmen oder einem Büro usw. oder mit einem ISDN-Anschluss oder die Verwendung in einem Land oder Gebiet, die vom Computer nicht unterstützt werden, können zu Bränden oder elektrischen Schlägen führen.

Schliessen Sie niemals Telefonkabel oder von unseren Empfehlungen abweichende Netzwerkkabel an den LAN-Anschluss an

Falls Sie den LAN-Anschluss mit einem anderen Netzwerk (wie mit den nachstehend aufgeführten) verbinden, besteht Brand- und Stromschlaggefahr.

- Von 1000BASE-TX, 100BASE-TX oder 10BASE-T abweichende Netzwerke
- Telefonleitungen (Telefonkabel, interne Telefonleitungen (Telefonanlagen), öffentliche Digitaltelefone, usw.)

Längeren Hautkontakt mit dem Computer vermeiden
Durch längeren Hautkontakt mit der Wärmequelle des Computers bzw. Netzteils kann es zu Niedertemperatur-Verbrennungen kommen.

- Stellen Sie den Computer nicht in die Nähe eines Fernsehers oder Radiogerätes.
- Halten Sie den Computer von Magneten fern. Es kann zu Datenverlusten der Festplatte kommen.
- **Schnittstellenkabel**
Verwendete Schnittstellenkabel sollten eine Länge von 3 Metern möglichst nicht überschreiten.

11-G-1

Vorsichtsmaßnahmen (Akkupack)

Nicht mit einem anderen Computer verwenden

Das Akkupack ist wiederaufladbar und wurde speziell für dieses Computermodell entwickelt. Bei Verwendung zusammen mit einem Computer, für den es nicht entwickelt wurde, kann es zum Austreten der Elektrolytflüssigkeit, Erwärmung, Entzündung oder Platzen kommen.

Verwenden Sie zum Aufladen des Akkupacks nur die in diesem Handbuch beschriebenen Methoden

Wenn das Akkupack nicht auf eine der in diesem Handbuch beschriebenen Methoden aufgeladen wird, kann es zum Austreten der Elektrolytflüssigkeit, zu Erwärmung, Entzündung oder Platzen kommen.

Akkupack niemals in ein Feuer werfen oder übermäßiger Hitze aussetzen

Es kann zu Erwärmung, Entzündung oder Platzen kommen.

Extreme Hitze vermeiden (z. B. in der Nähe von offenem Feuer, durch direktes Sonnenlicht)

Es kann zum Austreten der Elektrolytflüssigkeit, zu Erwärmung, Entzündung oder Platzen kommen.

Stecken Sie keine scharfen Gegenstände in das Akkupack, setzen Sie es keinen Stößen oder Schlägen aus, zerlegen Sie es nicht und modifizieren Sie es nicht

Es kann zum Austreten der Elektrolytflüssigkeit, zu Erwärmung, Entzündung oder Platzen kommen.

Schließen Sie die positiven (+) und negativen (-) Kontakte nicht kurz

Es kann zu Erwärmung, Entzündung oder Platzen kommen. Transportieren oder lagern Sie das Akkupack nicht zusammen mit Gegenständen wie z. B. Halsketten oder Haarnadeln.



Betreiben Sie diesen Computer nur mit dem Akkupack, der hier angegeben ist

Verwenden Sie nur das angegebene Akkupack (CF-VZSU29A) mit Ihrem CF-51. Die Verwendung von anderen Akkupacks als den von Panasonic hergestellten und mitgelieferten kann ein Sicherheitsrisiko darstellen (Erwärmung, Entzündung oder Platzen).

- Berühren Sie die Kontakte des Akkus nicht. Das Akkupack funktioniert möglicherweise nicht mehr ordnungsgemäß, wenn die Kontakte verschmutzt oder beschädigt sind.
- Das Akkupack darf niemals nass oder feucht werden.
- Wenn das Akkupack längere Zeit (einen Monat oder länger) nicht verwendet wird, laden oder entladen (d. h. verwenden) Sie das Akkupack, bis die verbleibende Ladung zwischen 30 % und 40 % beträgt und lagern Sie es an einem kühlen, trockenen Ort.
- Dieser Computer verhindert eine Überladung des Akkupacks, indem er nur dann auflädt, wenn die verbleibende Akkuladung weniger als ca. 95 % beträgt.

- Das Akkupack ist beim Kauf des Computers nicht aufgeladen. Laden Sie ihn auf, bevor Sie den Computer erstmals verwenden. Das Aufladen beginnt automatisch, wenn das Netzteil an den Computer angeschlossen wird.
- Falls der Akku auslaufen sollte und die Flüssigkeit in Ihre Augen gerät, reiben Sie Ihre Augen nicht. Spülen Sie Ihre Augen sofort mit klarem Wasser aus und suchen Sie unverzüglich einen Arzt auf.

HINWEIS

- Das Akkupack kann während des Aufladens und bei normalem Gebrauch warm werden. Dies ist ganz normal.
- Wenn die Temperatur außerhalb des zulässigen Temperaturbereichs (0 °C bis 50 °C) liegt, ist kein Aufladen möglich (→  *Reference Manual* "Battery Power"). Sobald die Temperatur innerhalb des zulässigen Bereichs liegt, beginnt das Aufladen automatisch. Bitte beachten Sie, dass die Ladezeit je nach Betriebsbedingungen unterschiedlich ist. (Bei Temperaturen unter 10 °C dauert das Aufladen länger als gewöhnlich.)
- Bei niedrigen Temperaturen verringert sich die Betriebszeit des Akkupacks. Verwenden Sie den Computer nur innerhalb des zulässigen Temperaturbereichs.
- Dieser Computer verfügt über eine Hochtemperaturmodus-Funktion, mit der eine Verminderung der Akkuleistung in Umgebungen mit hohen Temperaturen vermieden werden kann. (→  *Reference Manual* "Battery Power") Ein Aufladungsstand von 100% im Hochtemperaturmodus entspricht etwa einer 80% igen Aufladung im Normaltemperaturmodus.
- Das Akkupack ist ein Verbrauchsartikel. Wenn sich die Laufzeit eines Akkupacks drastisch verkürzt und dies nicht mehr durch wiederholtes Aufladen behoben werden kann, sollten Sie den Akku durch einen neuen ersetzen.
- Beim Transport eines Ersatz-Akkus in einer Verpackung, einer Aktentasche, etc. empfehlen wir, ihn in eine Plastiktüte zu legen, um die Kontakte zu schützen.
- Schalten Sie den Computer immer aus, wenn Sie ihn nicht verwenden. Wenn der Computer eingeschaltet bleibt, ohne mit dem Netzteil verbunden zu sein, entlädt sich der Akku.

Beschreibung der Komponenten

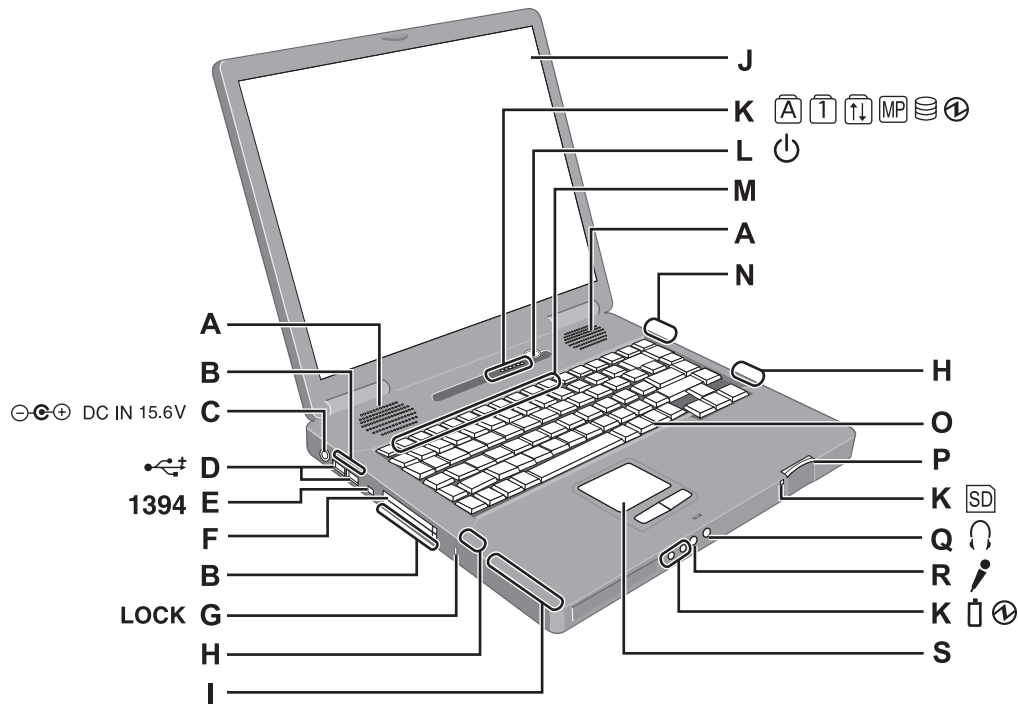

A : Lautsprecher

→ *Reference Manual* "Key Combinations"

B : Ventilationsöffnung

C : Netzteilbuchse

D : USB-Anschluss

→ *Reference Manual* "USB Devices"

E : IEEE 1394-Schnittstellenanschluss

→ *Reference Manual* "IEEE 1394 Devices"

F : PC Card-Steckplatz

→ *Reference Manual* "PC Cards"

G : Sicherheitsschloss

Ein Kensington-Sicherungskabel kann angeschlossen werden. Weitere Informationen finden Sie im mit dem Kabel gelieferten Handbuch.

H : Wireless LAN-Antenne

<Nur für Modelle mit Wireless LAN>

→ *Reference Manual* "Wireless LAN"

I : Smart Card-Steckplatz

<Nur für Modelle mit Smart Card-Steckplatz>

→ *Reference Manual* "Smart Card"

J : LCD

K : LED-Anzeigen

Caps Lock (Feststelltaste)

NumLk (Num-Taste)

ScrLk (Rollen-Taste)

Multimedia Pocket-Gerätestatus oder Status des Zweitakkus

→ *Reference Manual* "Multimedia Pocket"
"Battery Power"

Festplattenstatus

Stromversorgungsstatus

(Aus: Ausgeschaltet/Ruhezustand, Grün: Eingeschaltet, Grünes Blinken: Standby, Schnelles grünes Blinken: Einschalten oder Wiederaufnahme des Betriebs aufgrund niedriger Temperatur nicht möglich.)

Batteriestatus

→ *Reference Manual* "Battery Power"

SD Memory Card-Status

(Blinken: Datenzugriff erfolgt oder Kennwort wird angefordert)

→ *Reference Manual* "SD Memory Card"

L : Netzschalter

M : Funktionstaste

→ *Reference Manual* "Key Combinations"

N : Bluetooth-Antenne

<Nur für Modelle mit Bluetooth>

→ *Reference Manual* "Bluetooth"

O : Tastatur

P : SD Memory Card-Steckplatz

→ *Reference Manual* "SD Memory Card"

Q : Kopfhörerbuchse

Diese Buchse verwenden Sie zum Anschluss eines Kopfhörers oder von Aktivlautsprechern. Wenn ein Kopfhörer oder externe Lautsprecher angeschlossen sind, wird kein Ton über die internen Lautsprecher ausgegeben.

R : Mikrofonbuchse

Verwenden Sie ein Stereo-Kondensatormikrofon. Die Verwendung eines anderen Mikrofons kann dazu führen, dass keine Toneingabe möglich ist und kann zu Fehlfunktionen am Gerät führen.

S : Touch Pad

VORSICHT

- Platzieren Sie keine Metallobjekte oder magnetische Medien in der Nähe der Lautsprecher.

Beschreibung der Komponenten

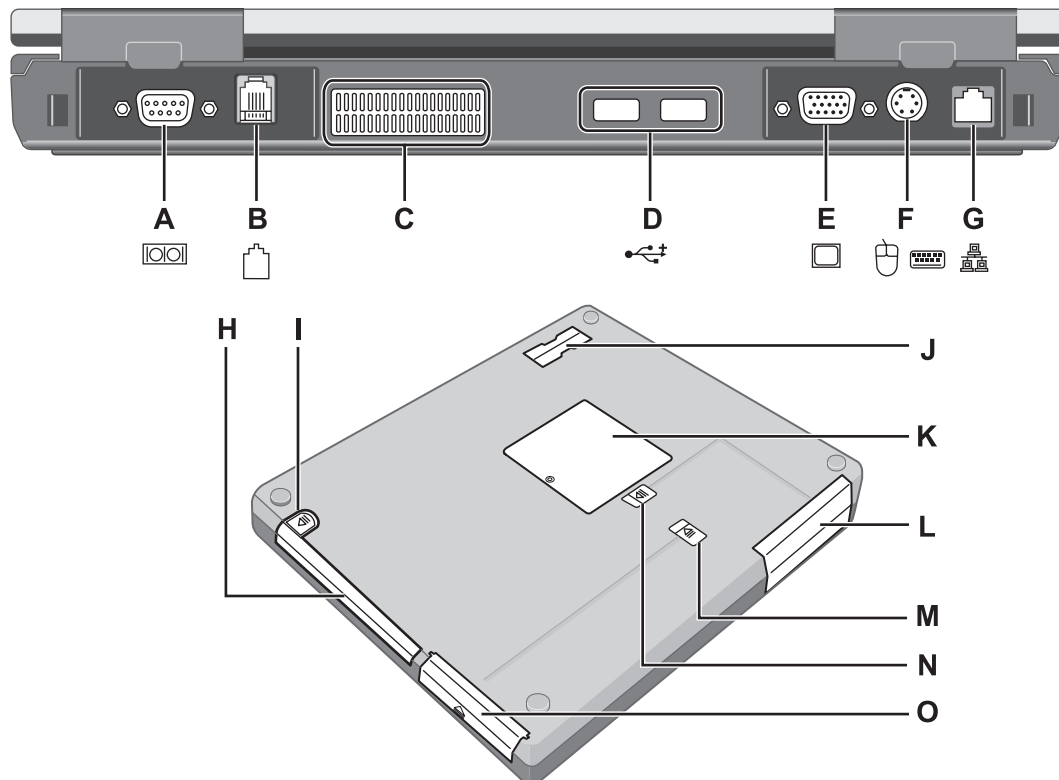

A : Serieller Anschluss

B : Modem-Anschluss

→ *Reference Manual* "Modem"

C : Ventilationsöffnung

D : USB-Anschluss

→ *Reference Manual* "USB Devices"

E : Anschluss für externes Display

→ *Reference Manual* "External Display"

F : Anschluss für externe Tastatur/Maus

G : LAN-Anschluss

→ *Reference Manual* "LAN"

H : Multimedia Pocket

→ *Reference Manual* "Multimedia Pocket"

I : Knopf zum Öffnen der Multimedia Pocket

→ *Reference Manual* "Multimedia Pocket"

J : Anschluss für Erweiterungsbus

→ *Reference Manual* "Port Replicator"

K : Steckplatz für RAM-Modul

→ *Reference Manual* "RAM Module"

L : Festplatte

→ *Reference Manual* "Hard Disk Drive"

M : Akku-Verriegelung

N : Festplatten-Verriegelung

→ *Reference Manual* "Hard Disk Drive"

O : Akkupack

VORSICHT

- Decken Sie die Ventilationsöffnung nicht mit dicken Stoffen o.ä. ab. Sorgen Sie für Aufstellung an einem Platz mit guter Luftzirkulation.

Erste Inbetriebnahme

■ Vorbereitung

① Stellen Sie fest, ob alle Teile vorhanden sind.

Sollten Teile fehlen oder nicht ordnungsgemäß funktionieren, wenden Sie sich bitte an den technischen Kundendienst von Panasonic.

• **Netzteil** 1

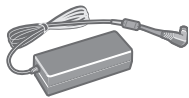

Modell-Nr.:

CF-AA1653A (Nur für CF-51R*****/CF-51S*****)

CF-AA1683A (Nur für CF-51P*****/CF-51Q*****)

• **Modem-Anschlusskabel** 1



• **Netzkabel** 1



• **Akkupack** 1

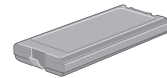

Modell-Nr.: CF-VZSU29A

• **Product Recovery DVD-ROM** 1

• **Bedienungsanleitung (dieses Handbuch)** 1

• **Windows®-Buch** 1

● Sie benötigen die Seriennummer bei der Neuinstallation von B's Recorder/B's CLIP mit der Product Recovery DVD-ROM (→ Seite 24).

② Vergessen Sie nicht, vor dem Öffnen der Computerverpackungsversiegelung die LIMITED USE LIZENZVEREINBARUNG zu lesen (→ Seite 26).

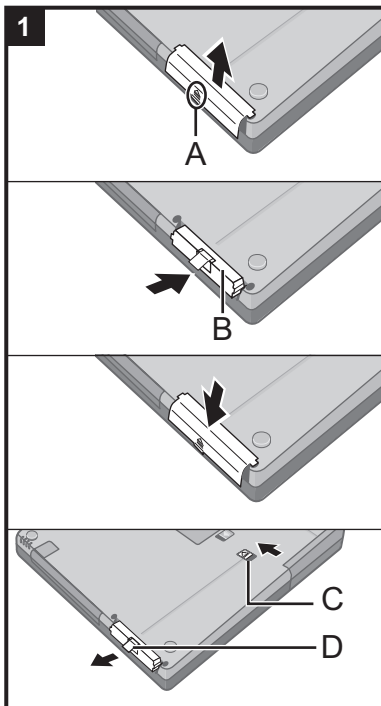

1 Setzen Sie das Akkupack ein.

- ① Drücken Sie auf die Markierung (A), halten Sie diese gedrückt und ziehen Sie die Abdeckung ab.
- ② Schieben Sie das Akkupack (B) in das Fach, bis es fest mit den Kontakten verbunden ist.
- ③ Setzen Sie die Abdeckung wieder ein.

■ Ausbauen des Akkupacks

Im oben genannten Schritt ② ziehen Sie und halten Sie dabei die Verriegelung (C) gedrückt, ziehen Sie dann am Streifen (D) des Akkupacks.

VORSICHT

- Achten Sie beim Schließen der Abdeckung darauf, dass der Streifen nicht eingeklemmt wird.
- Achten Sie auf das Einrasten der Abdeckung. Andernfalls kann das Akkupack beim Transport des Computers herausfallen.
- Berühren Sie die Kontakte des Akkupacks und des Computers nicht. Das Akkupack funktioniert möglicherweise nicht mehr ordnungsgemäß, wenn die Kontakte verschmutzt oder beschädigt sind. Außerdem sind Fehlfunktionen des Computers oder des Akkupacks möglich.
- Verwenden Sie nur das angegebene Akkupack (CF-VZSU29A) mit Ihrem Computer. Wenn Sie den älteren Akkutyp (CF-VZSU29) verwenden, wird die Verarbeitungsgeschwindigkeit des Computers verringert.
- Die Verarbeitungsgeschwindigkeit des Computers wird verringert, wenn die Stromversorgung über das zweite Akkupack erfolgt.

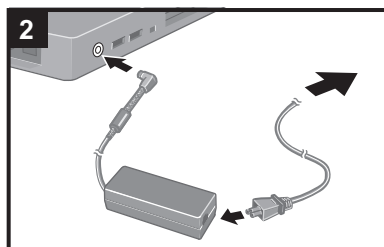

2 Schließen Sie Ihren Computer über das Netzteil an eine Steckdose an.



Der Akku wird automatisch geladen.

VORSICHT

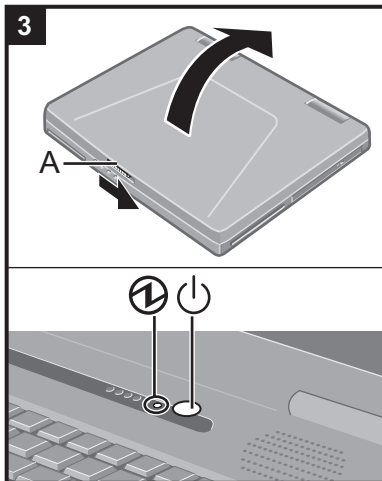
- Lassen Sie das Netzteil angeschlossen, bis Sie die Schritte zur ersten Inbetriebnahme abgeschlossen haben.
- Schließen Sie bei der ersten Benutzung des Computers keine Peripheriegeräte - mit Ausnahme des Akkupacks und des Netzteils - an den Computer an.
- **Umgang mit dem Netzteil**
 - Verdrillen Sie das Netzkabel nicht und reißen Sie nicht daran. Dies kann die Kontakte beschädigen.
 - Verwenden Sie nur das angegebene Netzteil für den Computer. Die Verwendung eines anderen als des mitgelieferten Netzteils kann Schäden am Akku und/oder am Computer verursachen.
 - Wenn der Netzteilstecker nicht an den Computer angeschlossen ist, ziehen Sie das Netzkabel aus der Steckdose.
 - Bei Gewittern kann es zu einem plötzlichen Spannungsabfall kommen. Da dies zu Fehlfunktionen des Computers führen kann, empfehlen wir den Einsatz einer unterbrechungsfreien Stromversorgung (USV), sofern das Gerät nicht im reinen Akkubetrieb eingesetzt wird.



3 Schalten Sie den Computer ein.

- ① Schieben Sie den Riegel (A) zur Seite und öffnen Sie das Display.
- ② Betätigen Sie den Netzschalter  und halten Sie ihn ca. 1 Sekunde lang in dieser Position, bis die Betriebsanzeige  aufleuchtet.

VORSICHT

- Betätigen Sie den Netzschalter nicht mehrmals hintereinander.
- Betätigen Sie den Netzschalter nicht länger als vier Sekunden; dies führt zu einer sofortigen Abschaltung der Stromversorgung.
- Wenn der Computer ausgeschaltet ist, müssen Sie mindestens 10 Sekunden warten, bevor Sie ihn wieder einschalten.
- Führen Sie die folgenden Aktionen erst aus, nachdem die Festplattenanzeige  erloschen ist.
 - Anschließen oder Entfernen des Netzteils
 - Drücken des Netzschalters
 - Durchführen jeglicher Aktionen mit Tastatur, Touch Pad oder einer externen Maus
 - Schließen des Displays
- Bei hoher CPU-Temperatur startet der Computer eventuell nicht, um eine Überhitzung der CPU zu verhindern. Warten Sie in diesem Fall, bis sich der Computer abgekühlt hat und drücken Sie erst dann den Netzschalter erneut. Wenn der Computer selbst nach der Abkühlung nicht starten sollte, wenden Sie sich an den technischen Kundendienst von Panasonic.

4 Windows einrichten.

- ① Folgen Sie den Anweisungen auf dem Bildschirm.

VORSICHT

- Wenn Sie Datum/Zeit/Zeitzone eingestellt haben und auf [Weiter (Next)] klicken, kann es mehrere Minuten dauern, bis der nächste Schritt angezeigt wird. Berühren Sie Tastatur oder Touch Pad nicht, bis das nächste Dialogfeld erscheint.
- Falls "Ein Fehler ist aufgetreten..." (oder eine ähnliche Meldung) angezeigt wird, klicken Sie auf [OK]. Dies ist keine Fehlfunktion.
- Warten Sie, bis die Festplattenanzeige  erlischt.
<Für MUI OS-Modell>
- Die Tastatur verwendet das US-Layout, bis die Tastatureinstellung geändert wurde. Aus diesem Grunde können über die Tastatur eingegebene Buchstaben von der Tastenbeschriftung abweichen.
Um fehlerhafte Eingaben während der Einrichtung von Windows zu vermeiden,
 - Verwenden Sie das Touch Pad zur Auswahl.
 - Zur Eingabe von Zahlen drücken Sie die NUM-Taste und geben die Ziffern über den Ziffernblock (Ten-Key-Modus) ein.
- Nehmen Sie eventuell erforderliche Spracheinstellungen nach der Einrichtung von Windows vor (→ Seite 13). Ändern Sie bei der Einrichtung von Windows keine Einstellungen unter [To change system or these settings, click Customize] in den [Regional and Language Options].

5 <Für MUI OS-Modell> Installieren Sie den Adobe Reader.

HINWEIS

Der Acrobat Reader wird zum Lesen von Important Tips und des Reference Manual benötigt. Wählen Sie [Start (start)] - [Ausführen (Run)], geben Sie die Ihrer Sprache entsprechende Befehlszeile ein (nachstehend) und klicken Sie auf [OK].

Englisch: [c:\util\reader\m\AdbeRdr70_enu_full.exe]

Niederländisch: [c:\util\reader\n\AdbeRdr70_nld_full.exe]

Finnisch: [c:\util\reader\fi\AdbeRdr70_suo_full.exe]

Französisch: [c:\util\reader\f\AdbeRdr70_fra_full.exe]

Deutsch: [c:\util\reader\g\AdbeRdr70_deu_full.exe]

Italienisch: [c:\util\reader\i\AdbeRdr70_ita_full.exe]

Norwegisch: [c:\util\reader\no\AdbeRdr70_nor_full.exe]
Spanisch: [c:\util\reader\p\AdbeRdr70_esp_full.exe]
Schwedisch: [c:\util\reader\s\AdbeRdr70_sve_full.exe]

6 <Für MUI OS-Modell> Sprachen einstellen.

<Auf diesem Computer installierte Sprachen>

·Englisch	·Französisch	·Deutsch	·Italienisch	·Spanisch	·Schwedisch
·Niederländisch	·Finnisch	·Russisch	·Türkisch	·Norwegisch	

Ändern Sie die Spracheinstellungen im folgenden Menü.

[start] - [Control Panel] - [Date, Time, Language, and Regional Options] - [Regional and Language Options]

- [Regional Options] - [Standards and formats]
- [Languages] - [Language used in menus and dialogs]
- [Languages] - [Details] - [Default input language]
- [Advanced] - [Language for non-Unicode programs]

HINWEIS

- Falls Sie mehrsprachige und lokalisierte Betriebssystemversionen zusammen im selben Netzwerk benutzen, verwenden Sie englische Computernamen bei lokalisierten Versionen von Windows.
- Manche Benutzerschnittstellen-Texte verbleiben in Englisch, auch wenn die Benutzerschnittstelle auf eine andere Sprache eingestellt wird. Weitere Informationen zur Benutzerschnittstelle finden Sie in der Datei "c:\windows\mui\relnotes.txt".
- Wenn Sie die Sprache unter [Sprachen] - [Sprache für Menüs und Dialogfelder] wechseln, ändert sich die Desktop-Farbe, wenn Sie sich das nächste Mal in Windows anmelden. Die Desktop-Farbe kann auf die nachstehende Weise geändert werden. Wählen Sie [Start] - [Systemsteuerung] - [Darstellung und Designs] - [Anzeige] - [Desktop], wählen Sie unter [Farbe] die gewünschte Farbe aus und klicken Sie dann auf [OK].

7 Neues Konto erstellen.

- ① Wählen Sie [Start (start)] - [Systemsteuerung (Control Panel)] - [Benutzerkonten (User Accounts)] - [Neues Konto erstellen (Create a new account)].

VORSICHT

- Merken Sie sich dieses Kennwort! Wenn Sie das Kennwort vergessen, können Sie nicht mehr mit Windows arbeiten. Sie können zuvor eine Kennwort-Rücksetzdiskette anfertigen.

HINWEIS

● Informationen für Windows XP

Sie können die klassische Ansicht der Systemsteuerung oder das klassische Startmenü wählen. Sie haben auch die Möglichkeit, das An- und Abmeldeverfahren zu ändern. Die Abläufe in diesem Handbuch beziehen sich auf Standard-Verfahren bzw. die Standard-Ansicht von Windows XP (nicht auf klassische Ansicht oder klassisches Startmenü etc.).

● Windows Update

Über die folgenden Menüs können Sie die neuesten Patches (Reparaturprogramme) und Service Packs für Windows erhalten. Klicken Sie auf [Start] - [Alle Programme] - [Windows Update].

Lassen Sie keine "Treiberupdates" durchführen, selbst wenn eine entsprechende Meldung Sie dazu auffordert. Wenn eine Treiberaktualisierung erforderlich ist, wenden Sie sich an den technischen Kundendienst von Panasonic.

● Wenn die Meldung "Der Computer ist eventuell gefährdet" angezeigt wird

Wählen Sie  in der Taskleiste und nehmen Sie die passenden Einstellungen vor. Diese Meldung, die das Windows-Sicherheitscenter zur regelmäßigen Überprüfung der sicherheitsrelevanten Einstellungen anzeigt, wird solange angezeigt, bis die richtigen Einstellungen vorgenommen wurden.

Diese Meldung weist nicht auf einen Fehler hin. Sie können den Computer benutzen, während diese Meldung angezeigt wird. Aus Sicherheitsgründen empfehlen wir jedoch, die entsprechenden Maßnahmen zum Schutz Ihres Computers auszuführen, um die Gefahr von Viren- und sonstigen Angriffen auf Ihren Computer zu minimieren.

● Beachten Sie bitte, dass der Computer auch im ausgeschalteten Zustand Strom verbraucht.

Ein voll geladenes Akkupack entleert sich in etwa 3 Wochen vollständig. (wenn das zweite Akkupack eingesetzt ist: ca. 4 Wochen)

Das Reference Manual und die Important Tips können Sie mit Ihrem Computer abrufen.

Wenn das Reference Manual oder die Important Tips zum ersten Mal geöffnet werden, erscheint eventuell die Lizenzvereinbarung zum Adobe Reader. Falls sie angezeigt wird, lesen Sie diese und wählen dann [Akzeptieren], um fortzufahren.

■ Reference Manual

Das Reference Manual beschreibt Funktionen, die Ihnen beim effektiveren Gebrauch des Computers helfen.

So greifen Sie auf das Reference Manual zu:

- ① Wählen Sie [Reference Manual] aus dem [Start]-Menü.

Inhalt

- | | | |
|---------------------------------|---------------------|------------------------------|
| ● Key Combinations | ● SD Security | ● Bluetooth |
| ● Standby/Hibernation Functions | ● Smart Card | ● Wireless Switch Utility |
| ● Security Measures | ● RAM Module | ● Hard Disk Drive |
| ● Battery Power | ● Port Replicator | ● Setup Utility |
| ● Multimedia Pocket | ● External Display | ● Icon Enlarger |
| ● CD/DVD Drive | ● USB Devices | ● Loupe Utility |
| ● WinDVD | ● IEEE 1394 Devices | ● DMI Viewer |
| ● B's Recorder/B's CLiP | ● Modem | ● Technical Information |
| ● PC Cards | ● LAN | ● Troubleshooting (Advanced) |
| ● SD Memory Card | ● Wireless LAN | |

■ Important Tips

Unter Important Tips erhalten Sie Informationen zum Ladezustand des Akkus, damit Sie den Akku unter optimalen Bedingungen nutzen können und so eine längere Betriebszeit erreichen.

So greifen Sie auf die Important Tips zu:

- ① Doppelklicken Sie auf  auf dem Desktop.
Important Tips

- Sie können auch auf Important Tips zugreifen, indem Sie auf [Start] - [Alle Programme] - [Panasonic] - [On-Line Manuals] - [Important Tips] klicken.

Handhabung und Wartung

Betriebsbedingungen

- Stellen Sie den Computer auf einer ebenen und stabilen Fläche auf. Stellen Sie den Computer nicht senkrecht auf und lassen Sie ihn nicht umkippen. Falls der Computer bei einem Fall sehr stark erschüttert wird, kann dies zu Defekten führen.
 - Temperatur: Betrieb : 5 °C bis 35 °C
 Lagerung : -20 °C bis 60 °C
 - Luftfeuchtigkeit: Betrieb : 30% bis 80% relative Luftfeuchtigkeit, nicht kondensierend
 Lagerung : 30% bis 90% relative Luftfeuchtigkeit, nicht kondensierend
- Selbst innerhalb der oben angegebenen Temperatur- und Feuchtigkeitsbereiche kann der lange Betrieb des Computers in Umgebungen mit außergewöhnlich niedrigen oder hohen Temperaturen oder hoher Feuchtigkeit zu einer Schädigung des Produktes führen, was wiederum die Lebensdauer des Produktes vermindern kann.
- Verwenden Sie den Computer nicht in den folgenden Umgebungen, da er andernfalls Schäden erleiden könnte.
 - Orte mit elektronischen Geräten. Hier können Probleme am LCD-Display auftreten oder der Computer kann ungewöhnliche Geräusche erzeugen.
 - Bereiche mit extrem hohen oder niedrigen Temperaturen.
 - Belassen Sie keine hitzeempfindlichen Sachen in der Nähe des Computers. Der Computer erwärmt sich im Betrieb.

Handhabung

Bei der Entwicklung dieses Computers wurde unter anderem besonders auf Stoßfestigkeit des Displays und der Festplatte geachtet. Wir übernehmen jedoch keinerlei Garantie dafür, dass diese Vorkehrungen vor entsprechenden Schäden schützen. Behandeln Sie den Computer mit großer Sorgfalt.

- Wenn Sie den Computer herumtragen, achten Sie unbedingt auf Folgendes:
 - Schalten Sie den Computer aus.
 - Entfernen Sie alle externen Geräte, Kabel, PC Cards und andere Zubehörteile, die aus dem Computer herausragen.
 - Entfernen Sie Discs aus dem CD/DVD-Laufwerk.
 - Lassen Sie Ihren Computer nicht fallen und schützen Sie ihn vor Zusammenstößen mit harten Objekten.
 - Lassen Sie das Display nicht geöffnet.
 - Fassen Sie ihn nicht am Display an.
- Stecken Sie nichts (z. B. ein Stück Papier) zwischen Display und Tastatur.
- Wenn Sie mit dem Flugzeug reisen, behalten Sie Ihren Computer stets bei sich. Geben Sie ihn niemals als Gepäckstück auf. Wenn Sie den Computer in einem Flugzeug verwenden, richten Sie sich nach den Anweisungen der Fluggesellschaft.
- Beim Transport eines Ersatz-Akkus empfehlen wir, ihn in eine Plastiktüte zu legen, um die Kontakte zu schützen.
- Bauartbedingt kann das Touch Pad nur mit der Fingerspitze bedient werden. Legen Sie keine Gegenstände auf die Arbeitsoberfläche und drücken Sie nicht mit spitzen Gegenständen (z. B. Nägeln) oder mit harten Gegenständen, die Abdrücke hinterlassen könnten (z. B. Bleistiften und Kugelschreibern), gewaltsam darauf.
- Lassen Sie keine schädlichen Substanzen wie Öl mit dem Touch Pad in Kontakt kommen. Der Cursor funktioniert in solchen Fällen eventuell nicht richtig.

■ Einsatz von Peripheriegeräten

Zur Vermeidung von Schäden an den Geräten, befolgen Sie die nachstehenden Anweisungen und die im Reference Manual. Lesen Sie die Bedienungsanleitungen für die Peripheriegeräte sorgfältig durch.

- Verwenden Sie nur Peripheriegeräte, die den Spezifikationen des Computers entsprechen.
- Schließen Sie, unter genauer Beachtung der Ausführung und der Position des Steckers, die Geräte ordnungsgemäß an.
- Falls eine Verbindung schwierig herzustellen ist, wenden Sie keine übermäßige Kraft an; prüfen Sie zur Sicherheit noch einmal die Ausführung und die Position des Steckers (Stifanordnung, usw.).
- Falls der Stecker Halteschrauben aufweist, ziehen Sie diese fest an.
- Transportieren Sie den Computer nicht mit noch angeschlossenen Kabeln. Ziehen Sie die Kabel nicht mit Gewalt heraus.

■ Nicht autorisierte Verwendung des Computers über das Wireless LAN vermeiden

<Nur für Modelle mit Wireless LAN>

- Wenn Sie die Wireless LAN-Funktionen verwenden möchten, empfehlen wir Ihnen, dies erst nach den passenden Sicherheitseinstellungen - z. B. zur Datenverschlüsselung - zu tun.

Wartung

LCD (Display) reinigen

- Verwenden Sie kein Wasser zum Reinigen des Bildschirms. Inhaltsstoffe im Wasser können Kratzer hinterlassen und die Lesbarkeit des Bildschirms verringern.
- Verwenden Sie zum Entfernen von Staub oder Verschmutzungen kein Tuch zum Abreiben, da dies Kratzer auf dem Bildschirm hinterlassen kann.
Verwenden Sie einen weichen Pinsel zum Entfernen von Staub oder Verschmutzungen, wischen Sie dann mit einem trockenen, weichen Glasreinigungstuch nach.
- Zum Beseitigen von Öl auf der Oberfläche verwenden Sie weiche Gaze, die mit Reinigungsflüssigkeit für Kameraobjektive getränkt wurde, und wischen Sie mit einem trockenen, weichen Glasreinigungstuch nach.

Display-ferne Bereiche reinigen

Wischen Sie diese Bereiche mit einem weichen Tuch ab, das Sie mit Wasser oder verdünntem Reinigungsmittel getränkt und kräftig ausgewrungen haben.

VORSICHT

- Verwenden Sie kein Reinigungsbenzin, keine Verdünner und keinen Reinigungsalkohol. Dies kann die Oberfläche angreifen und z. B. eine Verfärbung verursachen. Verwenden Sie des Weiteren keine handelsüblichen Haushaltsreiniger und Kosmetika, da diese Substanzen enthalten können, welche die Oberfläche angreifen.
- Tragen oder sprühen Sie Wasser oder Reinigungsmittel niemals direkt auf. Flüssigkeit, die in das Innere des Computers dringt, kann zu Funktionsstörungen und Schäden führen.

Festplatten-Löschprogramm

Löschen Sie bei der Entsorgung oder dem Verkauf des Gerätes mit Hilfe der folgenden Schritte den gesamten Festplatteninhalt, um Datenmissbrauch oder -Diebstahl zu vermeiden. Selbst wenn Sie die Daten löschen oder die Festplatte mit den normalen Windows-Befehlen neu einrichten, können die Daten mit bestimmter Spezialsoftware immer noch gelesen werden. Verwenden Sie das Festplatten-Löschprogramm zum vollständigen Löschen der Daten. Beachten Sie, dass der Verkauf ohne vorheriges Löschen der kommerziellen Software einen Verstoß gegen die Lizenzvereinbarung der Software darstellt.

Das Festplatten-Löschprogramm löscht Daten, indem es sie überschreibt. Allerdings besteht die Möglichkeit, dass durch Fehlfunktionen oder andere Zwischenfälle Daten nicht komplett gelöscht werden. Auch gibt es spezielle Geräte, mit deren Hilfe ein Auslesen der gelöschten Daten möglich sein könnte. Wenn Sie streng vertrauliche Daten löschen müssen, empfehlen wir Ihnen, sich an ein darauf spezialisiertes Unternehmen zu wenden. Matsushita Electric Industrial Co., Ltd. übernimmt keine Haftung für Verluste oder Schäden, die durch den Gebrauch dieses Dienstprogramms entstehen.

Vorbereitung

- Halten Sie Folgendes bereit:
 - Die Product Recovery DVD-ROM (mitgeliefert)
 - Panasonic CD/DVD-Laufwerk
- Entfernen Sie alle Peripheriegeräte (mit Ausnahme des CD/DVD-Laufwerks).
- Schließen Sie das Netzteil an, und entfernen Sie es erst nach Fertigstellung der Festplatten-Löschung.





VORSICHT

<Für MUI OS-Modell>

- Zur Eingabe von Zahlen drücken Sie die NUM-Taste und geben die Ziffern über den Ziffernblock (Ten-Key-Modus) ein.
- Drücken Sie bei einem deutschen Tastatur-Layout auf **Z**, wenn Sie die Taste **Y** drücken müssen.

HINWEIS

- Selbst nach dem Durchführen einer Löschung der Festplatte wird der Zähler zum Ändern der Regionalcode-Einstellung für das DVD-Laufwerk nicht zurückgesetzt.

- Schalten Sie den Computer aus und setzen Sie das CD/DVD-Laufwerk in die Multimedia Pocket ein (→  *Reference Manual* "Multimedia Pocket").**
- Schalten Sie den Computer ein und drücken Sie mehrmals **F2**, während der [Panasonic]-Startbildschirm angezeigt wird.**
Das Setup Utility öffnet sich.
 - Falls ein Kennwort eingestellt wurde, geben Sie das Supervisor-Kennwort ein.
- Wählen Sie das Menü [Boot], danach [IDE MP] und drücken Sie **F6**, bis [IDE MP] ganz oben im [Boot]-Menü steht.**
- Wählen Sie das Menü [Security] und setzen Sie [MP CD/DVD Operation] auf [Enable].**
- Legen Sie die Product Recovery DVD-ROM in das CD/DVD-Laufwerk ein.**
- Drücken Sie **F10**.**
Beantworten Sie die Bestätigungsabfrage mit [Yes] und drücken Sie .
Der Computer startet neu.
- Drücken Sie **Z** zum Ausführen von [2. [Festplatte löschen (Erase HDD)]].**
 - Zum Abbrechen des Vorgangs drücken Sie **O**.
- Wenn die Bestätigungsabfrage erscheint, drücken Sie **Y**.**
- Wenn [**<<< Start-Menü >>>**] angezeigt wird, drücken Sie .**
Die für das Löschen der Daten geschätzte Zeit wird angezeigt.
- Drücken Sie **Leertaste**.**
Wenn die Bestätigungsabfrage erscheint, drücken Sie .
Das Löschen der Festplatte beginnt. Nach Abschluss des Vorgangs erscheint die Meldung [Hard disk data has been deleted.]. Falls während des Vorgangs ein Problem aufgetreten sein sollte, wird eine Fehlermeldung angezeigt.
 - Um den Vorgang während der Ausführung abzubrechen, drücken Sie **Strg + C**. In diesem Fall werden die Daten nur bis zu diesem Punkt gelöscht.
- Entnehmen Sie die Product Recovery DVD-ROM und drücken Sie eine beliebige Taste, um den Computer auszuschalten.**

Neuinstallieren von Software

Wenn Sie eine Neuinstallation durchführen, wird der Festplatteninhalt gelöscht. Denken Sie daran, wichtige Daten zu sichern, ehe Sie mit der Neuinstallation beginnen.

Die Neuinstallation versetzt den Computer in seinen Lieferzustand. Wenn Sie Partitionen für Daten angelegt haben, können diese Daten durch die Neuinstallation gelöscht oder unlesbar werden.

Vorbereitung

- Halten Sie Folgendes bereit:
 - Die Product Recovery DVD-ROM (mitgeliefert)
 - Panasonic CD/DVD-Laufwerk
- Entfernen Sie alle Peripheriegeräte (mit Ausnahme des CD/DVD-Laufwerks).
- Schließen Sie das Netzteil an, und entfernen Sie es erst nach Fertigstellung der Neuinstallation.

VORSICHT

<Für MUI OS-Modell>

- Zur Eingabe von Zahlen drücken Sie die NUM-Taste und geben die Ziffern über den Ziffernblock (Ten-Key-Modus) ein.
- Drücken Sie bei einem deutschen Tastatur-Layout auf **Z**, wenn Sie die Taste **Y** drücken müssen.

HINWEIS

- Selbst nach dem Durchführen einer Neuinstallation wird der Zähler zum Ändern der Regionalcode-Einstellung für das DVD-Laufwerk nicht zurückgesetzt.

- Schalten Sie den Computer aus und setzen Sie das CD/DVD-Laufwerk in die Multimedia Pocket ein (→  *Reference Manual* "Multimedia Pocket").**
- Schalten Sie den Computer ein und drücken Sie mehrmals **F2**, während der [Panasonic]-Startbildschirm angezeigt wird.**
Das Setup Utility öffnet sich.
 - Falls ein Kennwort eingestellt wurde, geben Sie das Supervisor-Kennwort ein.
- Notieren Sie den gesamten Inhalt des Setup Utility und drücken Sie **F9**.**
Beantworten Sie die Bestätigungsabfrage mit [Yes] und drücken Sie **↵**.
- Wählen Sie das Menü [Boot], danach [IDE MP] und drücken Sie **F6**, bis [IDE MP] ganz oben im [Boot]-Menü steht.**
- Wählen Sie das Menü [Security] und setzen Sie [MP CD/DVD Operation] auf [Enable].**
- Legen Sie die Product Recovery DVD-ROM in das CD/DVD-Laufwerk ein.**
- Drücken Sie **F10**.**
Beantworten Sie die Bestätigungsabfrage mit [Yes] und drücken Sie **↵**.
Der Computer startet neu.
- Drücken Sie **1** zum Ausführen von [1. [Wiederherstellung (Recovery)]]].**
Die Lizenzvereinbarung sollte erscheinen.
 - Um den Vorgang während der Ausführung abzubrechen, drücken Sie **0**.
- Drücken Sie **1** zur Auswahl von [1. Ja, ich erkläre mein Einverständnis mit den obigen Bedingungen und wünsche, mit dem Wiederherstellungsvorgang fortzufahren. (1. Yes, I agree to the provisions above and wish to continue!)]].**
- Wählen Sie die Einstellungen aus.**
 - [2]: Geben Sie die Größe der Betriebssystem-Partition ein und drücken Sie **↵**.
(Die Größe der Daten-Partition ergibt sich nach Abzug der Größe der ersten Partition.)
 - [3]: Windows wird in der ersten Partition installiert.
(Die Größe der ersten Partition muss mindestens 20 GB betragen. Bei einer kleineren Partitionsgröße ist die Installation nicht möglich.)Wenn die Bestätigungsabfrage erscheint, drücken Sie **Y**.
Die Neuinstallation startet automatisch. (Der Vorgang dauert etwa 25 – 50 Minuten.)
 - Unterbrechen Sie die Neuinstallation nicht; zum Beispiel durch Ausschalten des Computers oder Drücken von **Strg + Alt + Entf**. Dies kann einen Windows-Neustart verhindern oder zu Datenverlust führen, so dass die Neuinstallation nicht ausgeführt werden kann.

- 11 **Entnehmen Sie die Product Recovery DVD-ROM und drücken Sie eine beliebige Taste, um den Computer auszuschalten.**
- 12 **Schalten Sie den Computer ein und drücken Sie mehrmals **F2**, während der [Panasonic]-Startbildschirm angezeigt wird.**
Das Setup Utility öffnet sich.
 - Falls ein Kennwort eingestellt wurde, geben Sie das Supervisor-Kennwort ein.
- 13 **Drücken Sie **F9**.**
Beantworten Sie die Bestätigungsabfrage mit [Yes] und drücken Sie **↵**.
Die Einstellungen im Setup Utility mit Ausnahme der Kennwörter werden auf die Standardwerte zurückgesetzt.
- 14 **Wählen Sie [Exit], wählen Sie danach [Save Current Values] und drücken Sie dann **↵**.**
Beantworten Sie die Bestätigungsabfrage mit [Yes] und drücken Sie **↵**.
- 15 **Schalten Sie den Computer mit dem Netzschalter aus.**
 - Falls dem Computer zusätzliche Informationen beiliegen sollten, so lesen Sie diese in jedem Fall. Im Laufe der nachstehenden Vorgänge können weitere Tätigkeiten erforderlich sein.
- 16 **Führen Sie eine erste Inbetriebnahme aus (→ Seite 11).**
- 17 **Starten Sie das Setup Utility und ändern Sie notwendige Einstellungen.**

■ **Ändern von Laufwerksbuchstaben für Festplatte oder CD/DVD-Laufwerk**

HINWEIS

- Laufwerksbuchstaben können nur geändert werden, wenn zwei oder mehr Partitionen auf der Festplatte erstellt wurden.
- Der Buchstabe des C:-Laufwerks kann nicht geändert werden.
- Wir empfehlen, diese Änderungen durchzuführen, bevor Sie Anwendungen installieren.

- ① Wählen Sie [Start] - [Systemsteuerung] - [Leistung und Wartung] - [Verwaltung] und doppelklicken Sie auf [Computerverwaltung].
- ② Wählen Sie [Datenträgerverwaltung] unter [Datenspeicher].
- ③ Klicken Sie mit der rechten Maustaste auf die Partition der Festplatte oder den Namen des CD/DVD-Laufwerks und wählen Sie [Laufwerksbuchstaben und -pfade ändern...] aus.
- ④ Wählen Sie [Ändern...].
- ⑤ Wählen Sie [Folgenden Laufwerksbuchstaben zuweisen] und den neuen Laufwerksbuchstaben aus, klicken Sie dann auf [OK].
Wenn die Bestätigungsabfrage erscheint, wählen Sie [Ja].

Fehlercode/Meldung

Wenn einer der nachstehenden Fehlercodes oder eine entsprechende Meldung angezeigt wird, folgen Sie bitte den nachstehenden Anweisungen. Falls das Problem weiterhin bestehen bleibt oder ein Fehlercode oder eine hier nicht aufgeführte Meldung angezeigt werden sollte, wenden Sie sich bitte an den technischen Kundendienst von Panasonic.

Fehlercode/Meldung	Aktion
0211 Keyboard error	<ul style="list-style-type: none"> Falls eine externe Tastatur oder Maus angeschlossen sein sollte, trennen Sie diese Geräte ab.
0251 System CMOS checksum bad - Default configuration used	<p>Ein Fehler ist in dem Speicher aufgetreten, in dem die Einstellungen des Setup Utility abgelegt werden. Dieser Fehler tritt auf, wenn die Speicherinhalte durch eine versehentliche Aktion von einem Programm oder einer anderen Funktion geändert wurden.</p> <ul style="list-style-type: none"> Rufen Sie das Setup Utility auf und laden Sie die Standardwerte, ändern Sie dann die entsprechenden Werte nach Wunsch. Sollte das Problem weiterhin bestehen, muss eventuell die interne CMOS-Batterie ausgetauscht werden. Wenden Sie sich an den technischen Kundendienst von Panasonic.
0271 Check date and time settings	<p>Datum- und Zeit-Einstellungen sind nicht korrekt.</p> <ul style="list-style-type: none"> Rufen Sie das Setup Utility auf und stellen Sie Datum und Zeit richtig ein. Sollte das Problem weiterhin bestehen, muss eventuell die interne CMOS-Batterie ausgetauscht werden. Wenden Sie sich an den technischen Kundendienst von Panasonic.
0280 Previous boot incomplete - Default configuration used	<p>Der Start ist wiederholt fehlgeschlagen, daher wurden die Einstellungen im Setup Utility auf die Standardwerte zurückgesetzt und der Computer wurde neu gestartet.</p> <ul style="list-style-type: none"> Rufen Sie das Setup Utility auf und laden Sie die Standardwerte, ändern Sie dann die entsprechenden Werte nach Wunsch.
Press <F2> to Setup	<ul style="list-style-type: none"> Schreiben Sie die Fehlerdetails auf und drücken Sie F2, um das Setup Utility aufzurufen. Ändern Sie die entsprechenden Einstellungen nach Bedarf.
Operating System not found	<p>Das Betriebssystem ist nicht richtig auf der Diskette oder der Festplatte installiert, von der Sie zu starten versuchen.</p> <ul style="list-style-type: none"> Wenn der Computer nicht von der Diskette gestartet werden kann, vergewissern Sie sich, dass sich eine startfähige Diskette im Laufwerk befindet, und tauschen Sie diese gegebenenfalls aus. Falls der Computer nicht von der Festplatte gestartet werden kann, überprüfen Sie, ob die Festplatte im Menü [Information] des Setup Utility richtig erkannt wurde. Wenn die Festplatte erkannt wird, führen Sie die Neuinstallation durch (→ Seite 18). Falls nicht, wenden Sie sich an den technischen Kundendienst von Panasonic. Falls ein Gerät an den USB-Anschluss angeschlossen sein sollte, trennen Sie das Gerät oder rufen das Setup Utility auf und stellen Sie [USB Port] oder [Legacy USB Support] im Menü [Advanced] auf [Disable] ein.
RAM Module Failed	<p>Falls das RAM-Modul nicht richtig oder ein nicht den Spezifikationen entsprechendes RAM-Modul eingesetzt wurde, gibt der Computer beim Einschalten einen Piepton aus und zeigt die Meldung "RAM Module Failed" an.</p> <ul style="list-style-type: none"> In diesem Fall halten Sie den Netzschalter für mindestens 4 Sekunden gedrückt, um das Gerät auszuschalten, überprüfen, ob das RAM-Modul den Spezifikationen entspricht und setzen es wieder ein.

■ Starten des Setup Utility

- ① Starten Sie den Computer neu.
- ② Drücken Sie mehrmals **F2**, während der [Panasonic]-Startbildschirm angezeigt wird - kurz nach dem Start des Computers.

Problembhebung (Grundlagen)

Wenn ein Problem auftritt, lesen Sie bitte auf dieser Seite nach. Das "Reference Manual" enthält ebenfalls detaillierte Informationen zur Problembhebung. Wurde ein Problem anscheinend von einer Software-Anwendung verursacht, lesen Sie bitte die Bedienungsanleitung zu dieser Software. Falls sich das Problem danach immer noch nicht beheben lässt, wenden Sie sich an den technischen Kundendienst von Panasonic. Sie können den PC Information Viewer verwenden, um den Auslastungsstatus des Computers zu prüfen (→  Reference Manual "Troubleshooting (Advanced)").

■ Starten

<p>Start nicht möglich. Die Strom- bzw. Akkuanzeige leuchtet nicht.</p>	<ul style="list-style-type: none"> ● Schließen Sie das Netzteil an. ● Legen Sie einen vollständig geladenen Akku ein. ● Entfernen Sie das Akkupack, stecken Sie das Netzteil aus und schließen Sie beides wieder an. ● Entfernen Sie das Gerät oder stellen Sie im Setup Utility [USB Port] oder [Legacy USB Support] im Menü [Advanced] auf [Disable]. Unter Umständen startet der Computer nicht, wenn bestimmte USB-Geräte angeschlossen sind.
<p>Der Computer schaltet sich ein, die Meldung "Warming up the system (up to 30 minutes)" wird angezeigt.</p>	<ul style="list-style-type: none"> ● Der Computer wärmt sich vor dem Startvorgang auf. Warten Sie, bis der Computer von selbst startet (dies kann bis zu 30 Minuten dauern). Es kann jedoch vorkommen, dass sich der Computer nicht aufwärmen kann, die Meldung "Cannot warm up the system" anzeigt und nicht startet. In diesem Fall schalten Sie den Computer aus, bringen ihn an einen Ort mit Umgebungstemperaturen von mindestens 5 °C, warten eine Stunde und versuchen ihn erneut zu starten.
<p>Der Computer lässt sich nicht einschalten. Der Computer nimmt den Betrieb aus dem Standby-modus nicht wieder auf. (Die Betriebsanzeige blinkt schnell grün.)</p>	<ul style="list-style-type: none"> ● Platzieren Sie ihn etwa eine Stunde lang an einem Ort mit einer Temperatur von mindestens 5 °C und versuchen dann, ihn erneut einzuschalten.
<p>Sie haben das Kennwort vergessen.</p>	<ul style="list-style-type: none"> ● Supervisor- oder Benutzerkennwort: wenden Sie sich an den technischen Kundendienst von Panasonic. ● Administratorkennwort: <ul style="list-style-type: none"> • Wenn Sie eine Kennwortrücksetzdiskette haben, können Sie das Administratorkennwort zurücksetzen. Legen Sie die Diskette ein und geben Sie ein beliebiges falsches Kennwort ein, folgen Sie dann den Anweisungen auf dem Bildschirm und legen Sie ein neues Kennwort fest. • Wenn Sie keine Kennwortrücksetzdiskette erstellt haben, richten Sie Windows nach der Neuinstallation ein (→ Seite 18) und legen Sie ein neues Kennwort fest.
<p>"Discs oder andere Datenträger herausnehmen. Drücken Sie eine beliebige Taste, um neu zu starten" oder eine ähnlich lautende Meldung wird angezeigt.</p>	<ul style="list-style-type: none"> ● Dies bedeutet, dass eine Diskette im Laufwerk belassen wurde, die keine Systemdateien zum Starten enthält. Entnehmen Sie die Diskette und drücken Sie eine Taste. ● Diese Meldung kann bei bestimmten USB-Geräten angezeigt werden. Entfernen Sie das Gerät oder stellen Sie im Setup Utility [USB Port] oder [Legacy USB Support] im Menü [Advanced] auf [Disable]. ● Falls die Meldung nach Durchführung der beiden oben erwähnten Maßnahmen immer noch erscheint, so kann dies ein Indiz für einen Festplattenfehler sein. Wenden Sie sich an den technischen Kundendienst von Panasonic.
<p>Windows-Start oder ein anderer Vorgang ist extrem langsam.</p>	<ul style="list-style-type: none"> ● Drücken Sie im Setup Utility (→ Seite 20 "Starten des Setup Utility") F9, um die Einstellungen (mit Ausnahme der Kennwörter) auf die Standardwerte zurückzusetzen. Starten Sie das Setup Utility und ändern Sie notwendige Einstellungen. (Die Arbeitsgeschwindigkeit hängt von der verwendeten Anwendungssoftware ab, daher wird die Arbeitsgeschwindigkeit von Windows durch diesen Vorgang nicht zwingend erhöht.) ● Wenn Sie nach dem Kauf des Computers residente (im Speicher verbleibende) Software auf dem Computer installiert haben, deaktivieren Sie die Software. ● Den Indexdienst können Sie im folgenden Menü deaktivieren: Klicken Sie auf [Start] - [Suchen] - [Bevorzugte Einstellungen ändern] - [Indexdienst nicht verwenden].

Problembhebung (Grundlagen)

■ Starten

Datum und Zeit sind nicht korrekt.	<ul style="list-style-type: none"> ● Sie können Datum und Uhrzeit über das folgende Menü einstellen: [Start] - [Systemsteuerung] - [Datums-, Zeit-, Sprach- und Regionaleinstellungen] - [Datum und Uhrzeit]. ● Sollte das Problem weiterhin bestehen, muss eventuell die interne CMOS-Batterie ausgewechselt werden. Wenden Sie sich an den technischen Kundendienst von Panasonic. ● Wenn der Computer an ein lokales Netzwerk (LAN) angeschlossen ist, bestätigen Sie bitte das Datum und die Zeit des Servers. ● Der Computer erkennt Datum und Uhrzeit nach dem Jahr 2100 nicht an.
Der Bildschirm [Executing Battery Recalibration] erscheint.	<ul style="list-style-type: none"> ● Dieser Bildschirm erscheint, weil die Akkurekalibrierung abgebrochen wurde, ehe Windows zuletzt heruntergefahren wurde. Um Windows zu starten, schalten Sie den Computer durch Betätigen des Netzschalters aus, danach wieder ein.
Wenn der Betrieb aus dem Standby- oder Ruhemodus wieder aufgenommen wird, erscheint [Enter Password] nicht, selbst wenn ein Kennwort im Setup Utility eingestellt wurde.	<ul style="list-style-type: none"> ● Damit [Enter Password] bei der Wiederaufnahme angezeigt wird, stellen Sie das Windows-Kennwort ein. Das im Setup Utility eingestellte Kennwort wird bei der Wiederaufnahme nicht angefordert. <ol style="list-style-type: none"> ① Wählen Sie [Start] - [Systemsteuerung] - [Benutzerkonten] und wählen Sie das Benutzerkonto, für das das Kennwort angelegt wird. ② Wählen Sie [Start] - [Systemsteuerung] - [Leistung und Wartung] - [Energieoptionen] - [Erweitert] und setzen Sie ein Häkchen bei [Kennwort beim Reaktivieren aus dem Standbymodus anfordern].
Andere Probleme beim Starten.	<ul style="list-style-type: none"> ● Drücken Sie im Setup Utility (→ Seite 20 "Starten des Setup Utility") F9, um die Einstellungen (mit Ausnahme der Kennwörter) auf die Standardwerte zurückzusetzen. Starten Sie das Setup Utility und ändern Sie notwendige Einstellungen. ● Entfernen Sie alle Peripheriegeräte. ● Überprüfen Sie die Festplatte mit Hilfe der folgenden Methode auf Fehler. <ol style="list-style-type: none"> ① Wählen Sie [Start] - [Arbeitsplatz], klicken Sie mit der rechten Maustaste auf [Lokaler Datenträger (C:)] und wählen Sie [Eigenschaften]. ② Wählen Sie [Extras] - [Jetzt prüfen]. ③ Nehmen Sie Einstellungen unter [Optionen für die Datenträgerprüfung] vor und klicken Sie auf [Starten]. ● Starten Sie den Computer mit "Abgesicherter Modus (Safe Mode)" und bestätigen Sie die Fehlerdetails. Nachdem der [Panasonic]-Startbildschirm verschwunden ist*¹ halten Sie die Taste F8 gedrückt, bis das Menü "Erweiterte Windows-Startoptionen" erscheint. <p>*¹ Wenn [Password on boot] im Menü [Security] auf [Enable] eingestellt ist, erscheint [Enter Password], nachdem der [Panasonic]-Startbildschirm verschwindet. Nachdem Sie das Kennwort eingegeben und ↵ gedrückt haben, halten Sie F8 gedrückt.</p>

■ Display

Keine Anzeige nach dem Einschalten.	<ul style="list-style-type: none"> ● Das Anzeigeeziel ist eventuell auf das externe Display eingestellt. Drücken Sie Fn + F3, um das Anzeigeeziel zu ändern. Achten Sie darauf, dass vor dem erneuten Drücken von Fn + F3 der Umschaltvorgang komplett beendet wurde - z. B., indem Sie ein paar Sekunden warten. ● Wenn nichts auf einem externen Display angezeigt wird: <ul style="list-style-type: none"> • Überprüfen Sie die Kabelverbindung zum externen Display. • Vergewissern Sie sich, dass das Display eingeschaltet ist. • Überprüfen Sie die Einstellungen des externen Displays. ● Das Display wird von der Energiesparfunktion abgeschaltet. Um den Computer wieder in Betrieb zu nehmen, wenn das Display (aus Energiespargründen) ausgeschaltet ist, drücken Sie eine beliebige Taste, die nicht mit der Auswahl eines Vorgangs zusammenhängt, z. B. die Strg-Taste. ● Um Energie zu sparen, hat sich der Computer möglicherweise automatisch in den Standby-Modus oder in den Ruhezustand versetzt. In diesem Fall betätigen Sie einfach den Netzschalter.
-------------------------------------	--

■ Display

Das Display ist dunkel.	<ul style="list-style-type: none"> ● Das Display ist dunkler, wenn das Netzteil nicht angeschlossen ist. Drücken Sie Fn + F2 und stellen Sie die Helligkeit ein. Denken Sie aber daran, dass die Akku-Betriebszeit mit steigender Display-Helligkeit abnimmt. Die Helligkeit kann für Akku- und Netzbetrieb separat eingestellt werden.
Der Bildschirm zeigt ein gestörtes Bild. <Nur für Modelle mit einer Intel® 945GM Chipsatz>	<ul style="list-style-type: none"> ● Der Bildschirm kann gestört werden, wenn die Auflösung oder die Anzahl der Farben verändert wird. Starten Sie den Computer neu. ● Stellen Sie bei Simultan-Anzeige für das externe Display und für das LCD-Display die gleiche Anzahl von Farben ein. ● Drücken Sie bei Verwendung der Simultan-Anzeige nicht Fn + F3. ● Aktivieren oder deaktivieren Sie die Simultan-Anzeige und starten Sie den Computer möglichst bald danach neu.
Bei Simultan-Anzeige zeigt ein Anzeigegerät ein gestörtes Bild. <Nur für Modelle mit einer Intel® 945GM Chipsatz>	<ul style="list-style-type: none"> ● Bei Verwendung des Extended Desktop stellen Sie für das externe Display und das LCD-Display die gleiche Anzahl von Farben ein. ● Wenn weiterhin Probleme auftreten, versuchen Sie, die Anzeigeeinstellungen zu ändern mit [Start] - [Systemsteuerung] - [Weitere Systemsteuerungsoptionen] - [Intel(R) GMA Driver for Mobile] - [Display Devices]. ● Wenn die [Eingabeaufforderung] durch Drücken von Alt + ↵ auf "Vollbild" eingestellt ist, wird das Bild lediglich auf einem der Bildschirme dargestellt. Wenn die Windows-Anzeige durch Drücken von Alt + ↵ wiederhergestellt wird, wird das Bild auf beiden Bildschirmen angezeigt. ● Die Simultan-Anzeige kann erst nach Abschluss des Windows-Starts verwendet werden (also nicht beim Setup Utility usw.).
Das externe Display funktioniert nicht mehr richtig.	<ul style="list-style-type: none"> ● Wenn ein externes Display genutzt wird, das mit den Energiesparmodi des Computers inkompatibel ist, funktioniert das Display eventuell nicht richtig, wenn der Computer in den Energiesparmodus wechselt. Schalten Sie in solchen Fällen das externe Display aus.

■ Herunterfahren

Windows kann nicht heruntergefahren oder neu gestartet werden.	<ul style="list-style-type: none"> ● Entfernen Sie das USB-Gerät. ● Warten Sie eine oder zwei Minuten. Dies ist keine Fehlfunktion.
--	---

■ Touch Pad

Der Cursor kann nicht richtig gesteuert werden.	<ul style="list-style-type: none"> ● Falls Sie eine externe Maus verwenden, achten Sie darauf, dass diese korrekt angeschlossen ist. ● Starten Sie den Computer mit Hilfe der Tastatur neu. (Drücken Sie Alt, C und wählen Sie mit N die Option [Neu starten].) ● Falls der Computer nicht auf Tastatureingaben reagiert, lesen Sie unter "Keine Reaktion" (→ Seite 24).
Eingabe über das Touch Pad nicht möglich.	<ul style="list-style-type: none"> ● Das [Touch Pad] im [Main]-Menü des Setup Utility auf [Enable] einstellen. ● Einige Maustreiber können das Touch Pad deaktivieren. Überprüfen Sie die Bedienungsanleitung für Ihre Maus.

■ Reference Manual

Das Reference Manual wird nicht angezeigt.	<ul style="list-style-type: none"> ● Installieren Sie den Adobe Reader. <Für Modell mit lokalisiertem Betriebssystem (OS)> <ol style="list-style-type: none"> ① Melden Sie sich als Benutzer mit Administrator-Rechten bei Windows an. ② Wählen Sie [Start] - [Ausführen], geben Sie [c:\util\reader\AdbeRdr70_deu_full.exe] ein und klicken Sie auf [OK]. ③ Folgen Sie den Anweisungen auf dem Bildschirm. ● <Für MUI OS-Modell> (→ Seite 12)
--	--

Problembhebung (Grundlagen)

■ Neuinstallation von B's Recorder/B's CLiP

Bei der Neuinstallation wird eine Seriennummer abgefragt.	<ul style="list-style-type: none">● Geben Sie die folgende Seriennummer an: B's Recorder: B's CLiP:
---	---

■ Andere

Keine Reaktion.	<ul style="list-style-type: none">● Drücken Sie gleichzeitig Strg+⇧+Esc, um den Task-Manager zu öffnen und schließen Sie die Software-Anwendung, die nicht reagiert.● Ist ein Eingabefenster (z. B. das Fenster zur Kennworteingabe beim Start) hinter einem anderen Fenster versteckt? Zeigen Sie andere Fenster mit der Tastenkombination Alt+↵ an.● Nachdem Sie den Computer durch Betätigung des Netzschalters (länger als vier Sekunden halten) abgeschaltet haben, betätigen Sie den Netzschalter nochmals und öffnen die Anwendung erneut. Wenn das Programm nicht ordnungsgemäß funktioniert, deinstallieren Sie das Programm und installieren Sie es erneut. Zur Deinstallation wählen Sie [Start] - [Systemsteuerung] - [Software].
Kennworteingabe nicht möglich.	<ul style="list-style-type: none">● Manche Tastaturen verfügen über nicht verwendbare Tasten (z. B. die Taste M auf französischen Tastaturen). Verwenden Sie die andere Taste, wenn Sie die betreffende Taste drücken und ein Alarm ertönt.

LIMITED USE LICENSE AGREEMENT

THE SOFTWARE PROGRAM(S) (“PROGRAMS”) FURNISHED WITH THIS PANASONIC® PRODUCT (“PRODUCT”) ARE LICENSED ONLY TO THE END-USER (“YOU”), AND MAY BE USED BY YOU ONLY IN ACCORDANCE WITH THE LICENSE TERMS DESCRIBED BELOW. YOUR USE OF THE PROGRAMS SHALL BE CONCLUSIVELY DEEMED TO CONSTITUTE YOUR ACCEPTANCE OF THE TERMS OF THIS LICENSE.

Matsushita Electric Industrial Co., Ltd. (“MEI”) has developed or otherwise obtained the Programs and hereby licenses their use to you. You assume sole responsibility for the selection of the Product (including the associated Programs) to achieve your intended results, and for the installation, use and results obtained therefrom.

LICENSE

- A. MEI hereby grants you a personal, non-transferable and non-exclusive right and license to use the Programs in accordance with the terms and conditions stated in this Agreement. You acknowledge that you are receiving only a LIMITED LICENSE TO USE the Programs and related documentation and that you shall obtain no title, ownership nor any other rights in or to the Programs and related documentation nor in or to the algorithms, concepts, designs and ideas represented by or incorporated in the Programs and related documentation, all of which title, ownership and rights shall remain with MEI or its suppliers.
- B. You may use the Programs only on the single Product which was accompanied by the Programs.
- C. You and your employees and agents are required to protect the confidentiality of the Programs. You may not distribute or otherwise make the Programs or related documentation available to any third party, by time-sharing or otherwise, without the prior written consent of MEI.
- D. You may not copy or reproduce, or permit to be copied or reproduced, the Programs or related documentation for any purpose, except that you may make one (1) copy of the Programs for backup purposes only in support of your use of the Programs on the single Product which was accompanied by the Programs. You shall not modify, or attempt to modify, the Programs.
- E. You may transfer the Programs and license them to another party only in connection with your transfer of the single Product which was accompanied by the Programs to such other party. At the time of such a transfer, you must also transfer all copies, whether in printed or machine readable form, of every Program, and the related documentation, to the same party or destroy any such copies not so transferred.
- F. You may not remove any copyright, trademark or other notice or product identification from the Programs and you must reproduce and include any such notice or product identification on any copy of any Program.

YOU MAY NOT REVERSE ASSEMBLE, REVERSE COMPILE, OR MECHANICALLY OR ELECTRONICALLY TRACE THE PROGRAMS, OR ANY COPY THEREOF, IN WHOLE OR IN PART.

YOU MAY NOT USE, COPY, MODIFY, ALTER, OR TRANSFER THE PROGRAMS OR ANY COPY THEREOF, IN WHOLE OR IN PART, EXCEPT AS EXPRESSLY PROVIDED IN THE LICENSE.

IF YOU TRANSFER POSSESSION OF ANY COPY OF ANY PROGRAM TO ANOTHER PARTY, EXCEPT AS PERMITTED IN PARAGRAPH E ABOVE, YOUR LICENSE IS AUTOMATICALLY TERMINATED.

TERM

This license is effective only for so long as you own or lease the Product, unless earlier terminated. You may terminate this license at any time by destroying, at your expense, the Programs and related documentation together with all copies thereof in any form. This license will also terminate effective immediately upon occurrence of the conditions thereof set forth elsewhere in this Agreement, or if you fail to comply with any term or condition contained herein. Upon any such termination, you agree to destroy, at your expense, the Programs and related documentation together with all copies thereof in any form.

YOU ACKNOWLEDGE THAT YOU HAVE READ THIS AGREEMENT, UNDERSTAND IT AND AGREE TO BE BOUND BY ITS TERMS AND CONDITIONS. YOU FURTHER AGREE THAT IT IS THE COMPLETE AND EXCLUSIVE STATEMENT OF THE AGREEMENT BETWEEN US, WHICH SUPERSEDES ANY PROPOSAL OR PRIOR AGREEMENT, ORAL OR WRITTEN, AND ANY OTHER COMMUNICATIONS BETWEEN US, RELATING TO THE SUBJECT MATTER OF THIS AGREEMENT.

LIMITED USE LIZENZVEREINBARUNG

DAS/DIE SOFTWARE-PROGRAMM(E) ("PROGRAMME"), DIE MIT DIESEM PANASONIC® PRODUKT ("PRODUKT") GELIEFERT WERDEN, SIND NUR FÜR DEN ENDBENUTZER LIZENZIERT ("SIE"), UND DÜRFEN NUR VON IHNEN GEMÄSS DEN UNTEN BESCHRIEBENEN LIZENZBEDINGUNGEN VERWENDET WERDEN. DIE VERWENDUNG DER PROGRAMME WIRD FOLGLICH ALS ZUSTIMMUNG ZU DEN BEDINGUNGEN DIESER LIZENZ ANGESEHEN. Matsushita Electric Industrial Co., Ltd. ("MEI") hat die Programme entwickelt oder anderweitig erhalten und lizenziert diese hiermit an Sie. Sie übernehmen die alleinige Verantwortung für die Auswahl des Produktes (einschließlich der zugehörigen Programme), um das von Ihnen gewünschte Ergebnis zu erzielen und auch für die Installation, Verwendung und Ergebnisse, die Sie daraus resultierend erhalten.

LIZENZ

- A. MEI gewährt Ihnen hiermit ein persönliches, nicht übertragbares und nicht-exklusives Recht und die Lizenz, die Programme in Einklang mit den in dieser Vereinbarung genannten Bedingungen und Konditionen zu verwenden. Sie bestätigen, dass Sie nur eine EINGESCHRÄNKTE GEBRAUCHSLIZENZ für die Programme und die damit verbundene Dokumentation erhalten, und dass Sie keinen Rechtsanspruch (Titel), kein Eigentumsrecht oder keine andere Rechte in Bezug auf die Programme, die verbundene Dokumentation oder hinsichtlich Algorithmen, Konzepte, Designs und Ideen erheben, die durch die Programme vertreten werden oder in diesen verarbeitet sind, und dass alle Rechtsansprüche (Titel), Eigentumsrechte und andere Rechte bei MEI oder deren Lieferanten verbleiben.
- B. Sie dürfen die Programme nur auf dem Einzelprodukt verwenden, dem die Programme beigelegt waren.
- C. Sie, Ihre Mitarbeiter und Ihre Vertreter müssen die Vertraulichkeit der Programme schützen. Sie dürfen die Programme und die damit verbundene Dokumentation nicht vertreiben oder anderweitig Dritten zur Verfügung stellen Stellen, weder zeitweilig noch anderweitig, ohne die vorherige schriftliche Zustimmung von MEI.
- D. Sie dürfen die Programme und die damit verbundene Dokumentation nicht kopieren oder reproduzieren und das Kopieren und Reproduzieren auch nicht erlauben, egal für welchen Zweck, außer, Sie möchten eine (1) Sicherheitskopie der Programme erstellen, die Sie bei der Verwendung der Programme auf dem Einzelprodukt unterstützt, dem die Programme beigelegt waren. Sie dürfen die Programme weder modifizieren noch den Versuch unternehmen, diese zu modifizieren.
- E. Sie dürfen die Programme und Lizenz an eine andere Partei übertragen, jedoch nur in Verbindung mit der Übertragung des Einzelproduktes, dem diese Programme beigelegt waren, an eben diese andere Partei. Zum Zeitpunkt einer solchen Übertragung müssen Sie auch alle Kopien, sei es in gedruckter oder maschinell lesbarer Form, aller Programme und die damit verbundene Dokumentation der gleichen Partei zukommen lassen, oder jedwede solche Kopien vernichten, sofern diese nicht übertragen werden.
- F. Sie dürfen keine Urheberrechts-, Warenzeichen- oder anderweitige Notiz oder Produktidentifizierung aus den Programmen entfernen, und Sie müssen jede dieser Notizen oder Produktidentifizierung auf jeder Kopie des Programms reproduzieren und mit einschließen.

SIE DÜRFEN DIE PROGRAMME ODER JEDWEDE KOPIEN DIESER NICHT IN UMGEKEHRTER FORM ZUSAMMENBAUEN ODER -STELLEN ODER DIESE MECHANISCH ODER ELEKTRONISCH ERFORSCHEN, WEDER ALS GANZES NOCH IN TEILEN.

SIE DÜRFEN DIE PROGRAMME ODER JEDWEDE KOPIEN DIESER NICHT VERWENDEN, KOPIEREN, MODIFIZIEREN, VERÄNDERN NOCH ÜBERTRAGEN, WEDER ALS GANZES NOCH IN TEILEN, AUSSER IN DEN AUSDRÜCKLICH IN DIESER LIZENZ BESCHRIEBENEN FÄLLEN.

SOLLTEN SIE DAS EIGENTUM AN EINER KOPIE EINES PROGRAMMS AN EINE WEITERE PARTEI WEITERGEBEN, AUSSER IN DER IN PARAGRAPH E ERLAUBTEN FORM, WIRD IHRE LIZENZ AUTOMATISCH BEENDET.

ZEITDAUER

Diese Lizenz hat nur für die Dauer Gültigkeit, in der Sie das Produkt besitzen oder leasen, sofern sie nicht vorher beendet wird. Sie können diese Lizenz zu jeder Zeit beenden, indem Sie - zu Ihren Kosten - die Programme und die damit verbundene Dokumentation, zusammen mit allen vorhandenen Kopien in jeglicher Form, zerstören. Diese Lizenz wird ebenfalls mit sofortiger Wirkung beendet, wenn die in dieser Vereinbarung erläuterten Einschränkungen eintreten, oder wenn Sie den hier enthaltenen Bedingungen und Konditionen nicht zustimmen. Im Falle solcher Beendigungen erklären Sie sich bereit, die Programme und die damit verbundene Dokumentation, zusammen mit allen vorhandenen Kopien in jeglicher Form, zu Ihren Kosten zu zerstören.

SIE BESTÄTIGEN, DASS SIE DIESE VEREINBARUNG GELESEN HABEN, DIESE VERSTEHEN UND ZUSTIMMEN, DURCH IHRE BEDINGUNGEN UND KONDITIONEN GEBUNDEN ZU SEIN. SIE STIMMEN WEITERHIN ZU, DASS DIES DIE GESAMTE UND AUSSCHLIESSLICHE ERKLÄRUNG ZWISCHEN UNS IST, DIE JEDES ANDERE ANGEBOT ODER JEDE ANDERE VORHERGEHENDE VEREINBARUNGEN - SEIEN DIESE MÜNDLICHER ODER SCHRIFTLICHER NATUR - UND JEDLICHE ANDERE KOMMUNIKATION ZWISCHEN UNS, DIE DEN GEGENSTAND DIESER VEREINBARUNG BETRIFFT, ERSETZT.

Spezifikationen

Diese Seite zeigt die Spezifikationen für das Grundmodell CF-51PFVDMBG / CF-51QFVDMBG / CF-51RCVDNBG. Die Modellnummer ist für jede Gerätekonfiguration unterschiedlich.

- So überprüfen Sie die Modellnummer:
Sehen Sie auf der Unterseite des Computers nach oder auf der Liefer-Verpackung.
- So prüfen Sie CPU-Takt, Speicherbestückung und Größe der Festplatte (HDD):

Führen Sie das Setup Utility aus (→  *Reference Manual* "Setup Utility") und wählen Sie das Menü [Information].
[CPU Speed]: CPU-Takt, [System Memory]: Systemspeicher, [Primary Master]: Größe der Festplatte

Modell-Nr.		CF-51PFVDMBG / CF-51QFVDMBG	CF-51RCVDNBG
CPU		Intel® Core™ Duo Prozessor T2500 (2 GHz, 2 MB L2-Cache, 667 MHz FSB)	Intel® Core™ Duo Prozessor T2300E (1,66 GHz, 2 MB L2-Cache, 667 MHz FSB)
Chipsatz		Intel® 945PM	Intel® 945GM
Hauptspeicher*1*2		512 MB (max. 4096 MB*3)	
Videospeicher*1		128 MB	UMA (128 MB)*4
Festplatte*5		80 GB	
Diskettenlaufwerk*6		720 KB/1,44 MB (Dual-Modus)	
CD/DVD-Laufwerk		DVD-ROM- & CD-R/RW Drive	
Datenübertragungsrate*7	Lesen*8	DVD-ROM: 8X (max.), CD-ROM: 24X (max.)	
	Schreiben*9	CD-R: 4X/8X/10-16X/10-24X CD-RW: 4X High-Speed CD-RW: 4X/8X/10X Ultra-Speed CD-RW: 10X/10-16X/10-24X	
Unterstützte Discs/Formate*5	Lesen	DVD-ROM (4,7 GB, 8,5 GB, 9,4 GB, 17 GB), DVD-Video, DVD-R (1,4 GB, 3,95 GB, 4,7 GB), DVD-R DL (8,5 GB), DVD-RW*10 (1,4 GB, 2,8 GB, 4,7 GB, 9,4 GB), DVD-RAM*11 (1,4 GB, 2,8 GB, 2,6 GB, 5,2 GB, 4,7 GB, 9,4 GB), +R (4,7 GB), +R DL (8,5 GB), +RW (4,7 GB), CD-Audio, CD-ROM, CD-R, Photo CD, Video CD, CD-RW, CD TEXT, CD-EXTRA	
	Schreiben	CD-R, CD-RW	
Anzeigemethode		15,0 Typ UXGA (TFT)	15,0 Typ XGA (TFT)
Internes LCD*12		65.536/16.777.216 Farben (800 × 600 Punkte/ 1024 × 768 Punkte/1600 × 1200 Punkte)	65.536/16.777.216 Farben (800 × 600 Punkte/ 1024 × 768 Punkte)
Externes Display*13		65.536/16.777.216 Farben (800 × 600 Punkte/1024 × 768 Punkte/1280 × 1024 Punkte/ 1600 × 1200 Punkte/2048 × 1536 Punkte)	
Wireless LAN*14		→ Seite 29	
Bluetooth*15		→ Seite 29	
LAN		IEEE 802.3 10Base-T, IEEE 802.3u 100Base-TX, IEEE 802.3ab 1000Base-T	
Modem		Daten: 56 kbps (V.92) FAX: 14,4 kbps	
Audio		WAVE- und MIDI-Wiedergabe, Stereolautsprecher, Unterstützung für Intel® High Definition Audio-Subsystem	
Sicherheitschip		TPM (TCG V1.2-kompatibel)*16	
Card-Steckplatz	PC Card	Typ I oder Typ II x 2, oder Typ III x 1 (3,3 V: 400 mA, 5 V: 400 mA)	
	SD Memory Card*17	x 1, Datenübertragungsrate = 8 MB pro Sekunde*18	
	Smart Card*19	x 1	
RAM-Modul-Steckplatz		200-polig, SO-DIMM, PC2-4200 DDR2 SDRAM	
Schnittstelle		USB-Anschluss (4-polig, USB 2.0) x 4, serieller Anschluss (9-poliger D-Sub-Stecker), Modem-Anschluss (RJ-11), LAN-Anschluss (RJ-45), Anschluss für externes Display (15-polige Mini D-Sub-Buchse), Anschluss für externe Tastatur/Maus (6-polige Mini DIN-Buchse), Anschluss für Erweiterungsbus*20 (100-polige Spezialbuchse), Schnittstellenanschluss nach IEEE1394a (4-polig × 1), Mikrophonbuchse (Miniklinke, 3,5 mm, Stereo), Kopfhörerbuchse (Miniklinke, 3,5 mm, Impedanz 32 Ω, Ausgangsleistung 4 mW × 2, Stereo)	

Spezifikationen

Modell-Nr.	CF-51PFVDMBG / CF-51QFVDMBG	CF-51RCVDNBG
Tastatur / Zeigegerät	87 Tasten / Touch Pad	
Stromversorgung	Netzteil oder Akkupack	
Netzteil ^{*21}	Eingang: 100 V bis 240 V Wechselstrom, 50 Hz/60 Hz, Ausgang: 15,6 V Gleichstrom, 8,0 A	Eingang: 100 V bis 240 V Wechselstrom, 50 Hz/60 Hz, Ausgang: 15,6 V Gleichstrom, 5,0 A
Akkupack	Li-Ion 11,1 V, 7,65 Ah	
Betriebsdauer ^{*22}	Hauptakku: ca. 2 bis 4 Stunden ^{*23} (ca. 4 Stunden ^{*24}) Hauptakku + Zweitakku: ca. 3.5 bis 6.5 Stunden (ca. 6 Stunden)	Hauptakku: ca. 2,5 bis 5,5 Stunden ^{*23} (ca. 5,5 Stunden ^{*24}) Hauptakku + Zweitakku: ca. 4 bis 9 Stunden (ca. 8,5 Stunden)
Ladezeit ^{*22}	Eingeschaltet	Hauptakku: ca. 4,5 Stunden Hauptakku + Zweitakku: ca. 7 Stunden
	Ausgeschaltet	Hauptakku: ca. 4,5 Stunden Hauptakku + Zweitakku: ca. 7 Stunden
Uhrbatterie	Lithium-Knopfbatterie 3,0 V	
Leistungsaufnahme ^{*25}	Ca. 60 W ^{*26} / ca. 90 W (Maximum, wenn Gerät beim Aufladen eingeschaltet)	Ca. 60 W ^{*26} / ca. 80 W (Maximum, wenn Gerät beim Aufladen eingeschaltet)
Abmessungen (B × H × T)	325 mm × 47 mm × 278 mm	
Gewicht	Ca. 2,9 kg (ohne Multimedia Pocket-Gerät) Ca. 3,1 kg (einschließlich CD/DVD-Laufwerk in der Multimedia Pocket)	
Betriebsbedingungen	Temperatur: 5 °C bis 35 °C Luftfeuchtigkeit: 30% bis 80% relative Luftfeuchtigkeit, nicht kondensierend	
Lagerungsbedingungen	Temperatur: -20 °C bis 60 °C Luftfeuchtigkeit: 30% bis 90% relative Luftfeuchtigkeit, nicht kondensierend	
Betriebssystem	Microsoft® Windows® XP Professional Service Pack 2 mit Advanced Security Technologies	
Dienstprogramme	DMI-Viewer, Adobe Reader, PC Information Viewer, SD Utility, Icon Enlarger, Loupe Utility, WinDVD™ 5 (OEM Version), B's Recorder GOLD8 BASIC, B's CLiP 6, Intel® PROSet/Wireless Software ^{*14} , Wireless LAN Switch ^{*14} , Bluetooth™ Stack for Windows® by TOSHIBA ^{*15} , Wireless Switch Utility, Hotkey Settings, Battery Recalibration (Akkurekalibrierungs-Utility), Infineon TPM Professional Package ^{*27}	
	Setup Utility, Hard Disk Data Erase Utility ^{*28}	

*1 1MB = 1.048.576 Bytes

*2 Zum Erweitern des Speichers entfernen Sie das im Lieferzustand vorhandene RAM-Modul und setzen zwei RAM-Module mit 2048 MB Kapazität ein.

*3 Der maximal mögliche Speicherausbau beträgt 4 GB, jedoch ist der maximal nutzbare Arbeitsspeicher je nach Systemkonfiguration möglicherweise geringer.

*4 Ein Segment des Hauptspeichers wird abhängig vom Betriebszustand des Computers automatisch zugewiesen. Die Größe des Videospeichers kann nicht durch den Anwender festgelegt werden.

*5 1GB = 1.000.000.000 Bytes. Ihr Betriebssystem und bestimmte Anwendungssoftware zeigen ein paar Gigabyte weniger an.

*6 Die mit dem Computer gelieferten Laufwerke können nicht gleichzeitig in die Multimedia Pocket eingesetzt werden.

1KB = 1.024 Bytes

1MB = 1.024.000 Bytes. Ihr Betriebssystem und bestimmte Anwendungssoftware zeigen ein paar Megabyte weniger an.

*7 Die Datenübertragungsrate einer DVD mit einfacher Geschwindigkeit beträgt 1.350 KB/s.

Die Datenübertragungsrate einer CD mit einfacher Geschwindigkeit beträgt 150 KB/s.

*8 Falls eine nicht ausgewogene Disc (also eine Disc, deren Schwerpunkt nicht in der Mitte liegt) eingelegt wird, kann die Geschwindigkeit beim Auftreten starker Vibrationen abnehmen.

*9 Je nach Disc kann die Schreibgeschwindigkeit abnehmen.

*10 Unterstützt nicht DVD-RW Vers. 1.0.

*11 Bei DVD-RAM können nur Discs ohne Gehäuse oder aus dem Gehäuse entnehmbare Discs verwendet werden.

*12 Die Anzeige von 16.777.216 Farben wird mit Hilfe der Dithering-Funktion erzielt.

*13 Die maximale Bildauflösung hängt von der Spezifikation des externen Displays ab.

*14 Nur für Modelle mit Wireless LAN

*15 Nur für Modelle mit Bluetooth

*16 Um Informationen zum TPM zu erhalten, klicken Sie auf [Start] - [Ausführen], geben Sie "c:\util\drivers\tpm\README.pdf" ein, und lesen Sie das Installationshandbuch zum "Trusted Platform Module (TPM)".

- *17 Dieser Steckplatz unterstützt keine MultiMedia-Cards.
Der Betrieb wurde erprobt für Panasonic SD Memory Cards mit bis zu 2 GB Kapazität.
- *18 Theoretischer Wert und nicht die reale Geschwindigkeit. Die Übertragungsraten werden nicht höher, selbst wenn Sie eine Karte verwenden, die höhere Übertragungsraten unterstützt.
- *19 Nur für Modelle mit Smart Card-Steckplatz
- *20 Nur für die Modelle für CF-51P*****/CF-51Q***** gibt es keinen Portreplikator, der für diesen Anschluss geeignet ist. Kein Anschluss ist möglich.
- *21 Das Netzteil ist kompatibel mit Spannungsquellen bis zu 240V Wechselstrom. Der Computer wird mit einem Netzkabel geliefert, das für 240 V Wechselstrom geeignet ist.
- *22 Abhängig von den Einsatzbedingungen.
- *23 Gemessen mit BatteryMark™ Version 4.0.1 (LCD-Helligkeit: maximal - minimal)
- *24 Gemessen mit MobileMark™ 2002 (LCD-Helligkeit: 60 cd/m²)
- *25 Ca. 0,9 W bei voller Ladung des Akkupacks (nicht aktivem Ladevorgang) und ausgeschaltetem Computer.
Ca. 1,5 W bei aktivierter Funktion Aufwachen über LAN.
- *26 Nennleistung
- *27 Zur Verwendung der Funktion ist eine Installation erforderlich.
- *28 Die Product Recovery DVD-ROM ist erforderlich.

■ Wireless LAN

<Nur für Modelle mit Wireless LAN>

Intel® PRO / Wireless 3945 ABG (802.11 a + b + g)	
Datenübertragungsraten *1	IEEE802.11a: 54/48/36/24/18/12/9/6 Mbps (automatisch geschaltet) IEEE802.11b: 11/5,5/2/1 Mbps (automatisch geschaltet) IEEE802.11g: 54/48/36/24/18/12/9/6 Mbps (automatisch geschaltet)
Unterstützte Standards	IEEE802.11a/IEEE802.11b/IEEE802.11g
Übertragungsart	Mehrträgerverfahren (OFDM), DSSS-Verfahren
Verwendete Wireless-Kanäle	IEEE802.11a: Kanäle 36 bis 64, 100 bis 140 IEEE802.11b/IEEE802.11g: Kanäle 1 bis 13
HF-Frequenzband	IEEE802.11a: 5,18-5,32 GHz, 5,50-5,70 GHz IEEE802.11b/IEEE802.11g: 2,412-2,742 GHz

*1 Diese Geschwindigkeiten entsprechen den Standards IEEE802.11a+b+g. Tatsächliche Geschwindigkeiten können davon abweichen.

■ Bluetooth™

<Nur für Modelle mit Bluetooth>

Bluetooth-Version	2,0 + EDR
Übertragungsart	FHSS-Verfahren
Verwendete Wireless-Kanäle	Kanäle 1 bis 79
HF-Frequenzband	2,402-2,48 GHz
Leistungsklasse	Klasse 1

Name und Adresse des Importeurs gemäß EU-GPSD-Richtlinie 2001/95/EC/Art. 5
Panasonic Computer Products Europe, Panasonic Marketing Europe GmbH
Hagenauer Straße 43
65203 Wiesbaden
Germany